







Dodatek č. 4 ke Smlouvě o dílo č. 0022/0/OPRI/20
uzavřený podle ustanovení § 2586 a násl. zákona č. 89/2012 Sb., občanský zákoník,
v platném znění (dále jen „občanský zákoník“)

1.1. Objednatel: Městská část Praha 5
se sídlem: náměstí 14. října 1381/4, PSČ 150 22, Praha 5 - Smíchov
zastoupená: Mgr. Renátou Zajíčkovou, starostkou MČ Praha 5
IČO: 00063631
DIČ: CZ00063631
bankovní spojení: 
č. účtu: 
(dále jen „objednatel“)

1.2. Zhotovitel: DEREZA, společnost s ručeným omezením
se sídlem: Líbocká 685/43d, 162 00 Praha 6
zastoupená: Filipem Zábranským, jednatelem,
Monikou Šebkovou, prokuristkou společnosti
IČO: 480 36 315
DIČ: CZ48036315
bankovní spojení: 
č. účtu: 
(dále jen „zhotovitel“)

(společně jako „smluvní strany“)

II. Úvodní ustanovení

2.1. Výše uvedené smluvní strany uzavřely dne 24. 07. 2020 Smlouvu o dílo č. 0022/0/OPRI/20 ve znění Dodatku č. 1 ze dne 09. 12. 2020 a č. 2 ze dne 01. 06. 2021 a č. 3 ze dne 02. 08. 2021 na realizaci díla v rámci veřejné zakázky na stavební práce s názvem „ZŠ Nepomucká, zateplení objektu a výměna oken“ (dále jen „Smlouva“) a objednatel se zavázal za toto dílo uhradit sjednanou cenu ve výši 46 070 300,00,- Kč bez DPH, tj. 55 745 063,00,-Kč vč. DPH.

2.2. Tento dodatek č. 4 (dále jen „dodatek“) se uzavírá z důvodu nezbytného provedení v příloze č. 1 uvedených dodatečných stavebních prací a dodávek, jejichž potřeba vznikla v průběhu provádění díla v důsledku okolností, které objednatel s náležitou péčí nemohl předvídat, odhalené v průběhu provádění díla. Zejména se jedná o dodatečné sanační opatření římsy severní a jižní fasády, instalaci nového venkovního rozvodu VZT – odvětrání kuchyně, dodatečnou sanaci zdiva, nová skladba terasy 3. n.p, realizaci přeložky telefonních rozvodů, úpravu římsy a zdiva, doplnění a změnu fasádních mřížek, stavební úpravy vikýřů, doplnění zámkové dlažby, záměna prvků a materiálů, úpravu řešení rohože před vstupem do objektu, stavební úpravy terasy, venkovní úpravy – osazení stromů, realizaci zpevněných ploch západ a sever. Podrobněji specifikováno v příloze č. 1 tohoto dodatku.

III. Předmět dodatku

- 3.1.** Předmětem tohoto dodatku je změna předmětu a rozsahu díla, s tím související změna ceny díla uplatněním § 222 odst. 4 a 6 zákona č. 134/2016 Sb., o zadávání veřejných zakázek.
- 3.2.** Změna rozsahu stavebních prací (díla) o nové položky je specifikována v příloze č. 1 tohoto dodatku Položkový rozpočet více a méně prací č. 3 tvořený změnovými listy, přičemž::
- a) změny závazku provedených dle § 222 odst. 4 zákona č. 134/2016 Sb. jsou zahrnuty ve změnovém listu č. 63, 64, 65 kdy součet hodnot všech těchto změn závazku činí 409 802,00 Kč bez DPH, tj. 1,06 % původní hodnoty závazku dle Smlouvy;
 - b) změny závazku provedených dle § 222 odst. 6 zákona č. 134/2016 Sb. jsou zahrnuty ve změnovém listu č. 48, 49, 50, 51, 52, 53, 54, 55, 56, 57, 58, 59, 60, 61, 62, kdy součet hodnot všech těchto změn závazku činí 1 139 908,60 Kč bez DPH, tj. 2,96 % původní hodnoty závazku dle Smlouvy.
 - c) celkový cenový nárůst hodnoty závazku ze Smlouvy způsobený změnami v souladu s 222 odst. 5 a 6 zákona č. 134/2016 Sb., provedenými dodatky č. 1, č. 2, č. 3 a tímto dodatkem tak činí 4 672 463,00 Kč bez DPH, tj. 12,14 % původní hodnoty závazku.
- 3.3.** Smluvní strany se dohodly, že smluvní podklady specifikující předmět, rozsah a způsob provádění díla uvedené v čl. 3. odst. 3.4. Smlouvy se doplňují o následující doklad pod bodem 10. následujícího znění:
- „ 10. Položkový rozpočet více a méně prací č. 4 tvořený změnovými listy“
- 3.4.** Smluvní strany se dohodly, že v čl. 3. odst. 3.4. se ruší odstavec ve znění: „Výše uvedené dokumenty (body 2. až 9.) tvoří Přílohy 2. až 9. a jsou nedílnou součástí této smlouvy, dokument pod bodem 1. (projektová dokumentace) tvoří samostatnou (volnou) Přílohu č. 1 této smlouvy.“ a nahrazuje se následujícím zněním:
- „Výše uvedené dokumenty (body 2. až 10.) tvoří Přílohy 2 až 10 a jsou nedílnou součástí této smlouvy, dokument pod bodem 1. (projektová dokumentace) tvoří samostatnou (volnou) Přílohu č. 1 této smlouvy.“*
- 3.5.** Smluvní strany se dohodly, že čl. 5. odst. 5.1. pododst. 5.1.5. a 5.1.6. Smlouvy se ruší a nahrazuje následujícím zněním:
- „5.1.5. dokončení realizace fasád do 30.11.2021“*
- „5.1.6. předání díla nejpozději do 30. 11. 2021“*
- 3.6.** Smluvní strany se dohodly, že v čl. 7. se odst. 7.1. Smlouvy ruší a nahrazuje se následujícím zněním:

„7.1. Celková cena za řádně provedené a předané dílo dle článku 3. je stanovena ve smyslu zákona č. 526/1990 Sb., o cenách, ve znění pozdějších předpisů, dohodou smluvních stran a činí:

Investice	46 217 439,00 Kč
Oprava	694 740,00 Kč
Celková cena bez DPH:	46 912 179,00 Kč
DPH:	9 851 557,59 Kč
Celková cena vč. DPH:	56 763 736,59 Kč

(Slovy: čtyřicetšestmilionůdevětsetdvacetisícstosedmdesátdevět korun bez DPH)

- 3.7. Smluvní strany se dohodly, že v čl. 7. se odst. 7.2. Smlouvy ruší a nahrazuje se následujícím zněním:

„7.2. Cena za dílo uvedená v odst. 7.1. této Smlouvy je cenou podle závazné nabídky zhotovitele ze dne 25. 05. 2020, ze dne 10. 11. 2020, ze dne 4.5.2021, ze dne 1.7.2021 a ze dne 9. 11. 2021 a zahrnuje veškeré nutné náklady k řádnému provedení díla. Cena za dílo je stanovena jako konečná a nejvyšší přípustná.“

- 3.8. Smluvní strany se dohodly, že v čl. 7. se odst. 7.3. Smlouvy ruší a nahrazuje se následujícím zněním:

„7.3. Cenu uvedenou v odst. 7.1. tohoto článku ubradí objednatel zhotoviteli na základě zhotovitelem vystavených dílčích měsíčních faktur, které budou číslovány vzestupnou číselnou řadou a doloženy zjišťovacím protokolem o provedených pracích a soupisem skutečně provedených prací v rámci realizace díla v příslušném období objednatelem odsouhlasených. Soupis prací bude členěn po jednotlivých činnostech v souladu s položkovým rozpočtem zpracovaným zhotovitelem ve skladbě dle zadávací dokumentace a písemného soupisu více a méně prací (Příloha č. 7, 8, 9 a 10 Smlouvy o dílo). Výše fakturované částky budou odpovídat hodnotě prací provedených v uplynulém období snížené o částku (požastávku) rovnající se 10 % hodnoty těchto prací bez DPH na odstranění případných vad a nedodělků díla.“

- 3.9. Smluvní strany se dohodly, že seznam příloh Smlouvy se rozšiřuje o novou přílohu č. 10 tak, že přílohy Smlouvy jsou nově následující:

„Přílohy:

- Příloha č. 1: Projektové dokumentace (volná příloha)
Příloha č. 2: Položkový rozpočet zpracovaný zhotovitelem,
Příloha č. 3: Platný doklad o pojištění zhotovitele na odpovědnost za škodu způsobenou jeho činností v souvislosti s plněním této smlouvy o dílo
Příloha č. 4: Harmonogram stavebních prací a dodávek zpracovaný zhotovitelem
Příloha č. 5: Seznam poddodavatelů
Příloha č. 6: Realizační tým
Příloha č. 7: Položkový rozpočet více a méně prací č. 1 tvořený změnovými listy“
Příloha č. 8: Položkový rozpočet více a méně prací č. 2 tvořený změnovými listy“
Příloha č. 9: Položkový rozpočet více a méně prací č. 3 tvořený změnovými listy“
Příloha č. 10: Položkový rozpočet více a méně prací č. 4 tvořený změnovými listy“

- 3.10. Ostatní ustanovení Smlouvy zůstávají tímto dodatkem nedotčena. V zájmu vyloučení pochybností smluvní strany výslovně uvádějí, že nevyplývá-li z ustanovení Smlouvy výslovně jinak, zahrnuje pojem „práce“ také vícepráce dle tohoto dodatku.

IV. Závěrečná ustanovení

- 4.1. Smluvní strany prohlašují, že si tento dodatek přečetly, že byl uzavřen po vzájemném projednání podle jejich pravé a svobodné vůle, určitě, vážně a srozumitelně, nikoli v tísní ani za nápadně nevýhodných podmínek.
- 4.2. Tento dodatek nabývá platnosti dnem jeho podpisu oběma smluvními stranami a účinnosti dnem jeho zveřejnění v Registru smluv ve smyslu zákona č. 340/2015 Sb., o zvláštních podmínkách účinnosti některých smluv, uveřejňování těchto smluv a o registru smluv, ve znění pozdějších předpisů.
- 4.3. Smluvní strany berou na vědomí, že k nabytí účinnosti tohoto dodatku je nezbytné jeho uveřejnění v Registru smluv podle § 5 odst. 2) zákona č. 340/2015 Sb., o zvláštních podmínkách účinnosti některých smluv, uveřejňování těchto smluv a o registru smluv, ve znění pozdějších předpisů, a to bezodkladně, nejpozději však ve lhůtě do 30 dnů ode dne podpisu dodatku poslední smluvní stranou, které provede Městská část Praha 5. Smluvní strany berou na vědomí, že zveřejnění osobních údajů ve smlouvě či dodatku uveřejněném v registru smluv podle věty první se děje v souladu s tímto zákonem a s čl. 6 odst. 1 písm. c) nařízení Evropského parlamentu a Rady (EU) 2016/679. Smluvní strany prohlašují, že skutečnosti obsažené v dodatku nepovažují za obchodní tajemství ve smyslu § 504 občanského zákoníku a udělují svolení k jejich užití a uveřejnění bez stanovení jakýchkoliv dalších podmínek.
- 4.4. Tento dodatek byl vyhotoven v 1 (jednom) stejnopise v elektronické podobě podepsaném elektronickými podpisy smluvních stran.
- 4.5. Tímto se ve smyslu ustanovení § 43 odst. 1 zákona č. 131/2000 Sb., o hlavním městě Praze, ve znění pozdějších předpisů, potvrzuje, že byly splněny podmínky pro platnost právního jednání městské části Praha 5, a to usnesením Rady městské části č. 51/1429/2021 ze dne 22.11.2021
- 4.6. Příloha č. 1 tohoto dodatku, která zároveň tvoří novou přílohu č. 10 Smlouvy - Položkový rozpočet více a méně prací č. 4 tvořený změnovými listy- cenová nabídka zhotovitele, tvoří nedílnou součást tohoto dodatku.

V Praze dne

Digitálně podepsal
Mgr. Renáta Zajíčková
Mgr. Renáta
Zajíčková
Datum: 2021.11.26
09:19:19 +01'00'

.....
za objednatele:

Mgr. Renáta Zajíčková
starostka MČ Praha 5

V Praze dne

Digitálně podepsal
Monika Šebková
Monika Šebková
Datum: 2021.11.23
14:16:46 +01'00'

.....
za zhotovitele:

Monika Šebková
prokuristka společnosti

ZMĚNOVÝ LIST STAVBY

Stavba: **ZŠ Nepomuckého, zateplení objektu a výměna oken**

Provedení bosázních profilů (nuty)

Pořadové číslo změnového listu:

48

Změna:



<input type="checkbox"/>
<input type="checkbox"/>
<input checked="" type="checkbox"/>

D - dokumentace

P - příprava

R - realizace

Stavební oddíl: Architektonicko stavební	Část: Ostatní výrobky																								
Popis změny: Dle upřesnění architekta byly provedeny bosázní profily (nuty) fasády.																									
Zdůvodnění změny:																									
Posouzení změny - autorský dozor projektanta: AD souhlasí s realizací.																									
Posouzení změny - technický dozor <i>obscurne</i>																									
Dopady:	<table border="0"> <tr> <td>do projektové dokumentace:</td> <td>ne</td> <td>zapracovány</td> <td>ne</td> </tr> <tr> <td>do časového plánu:</td> <td>ano</td> <td>zapracovány</td> <td>ne</td> </tr> <tr> <td>do ceny: ano</td> <td></td> <td>zvýšení o:</td> <td>0,00 Kč</td> </tr> <tr> <td></td> <td></td> <td>s DPH 21%</td> <td>0,00 Kč</td> </tr> <tr> <td></td> <td></td> <td>snížení o:</td> <td>-4 415,00 Kč</td> </tr> <tr> <td></td> <td></td> <td>s DPH 21%</td> <td>-5 342,15 Kč</td> </tr> </table>	do projektové dokumentace:	ne	zapracovány	ne	do časového plánu:	ano	zapracovány	ne	do ceny: ano		zvýšení o:	0,00 Kč			s DPH 21%	0,00 Kč			snížení o:	-4 415,00 Kč			s DPH 21%	-5 342,15 Kč
do projektové dokumentace:	ne	zapracovány	ne																						
do časového plánu:	ano	zapracovány	ne																						
do ceny: ano		zvýšení o:	0,00 Kč																						
		s DPH 21%	0,00 Kč																						
		snížení o:	-4 415,00 Kč																						
		s DPH 21%	-5 342,15 Kč																						

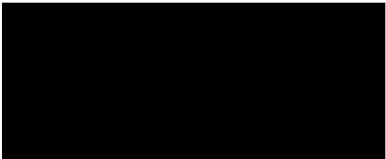
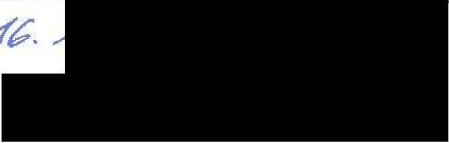
Navrhovatel změny : Souhlasí s objemem prací, cenovou kalkulací.		Podpis: 
Věcná kontrola:	Cenová kontrola:	
Vyjádření zhotovitele: Výše uvedené práce budou provedeny v dohodnuté ceně a navrhovaném čase.		Podpis: 
Vyjádření objednatele:		Podpis: <i>16.</i> 
Závěrečné stanovisko:	Celková cena změnového listu č. 48: s DPH 21%	-4 415,00 Kč -5 342,15 Kč

V Praze dne:

Přílohy: 1 - rozpočet VCP 48 Nuty
 2 - PD podhledů

ROZPOČET

Stavba: ZŠ Nepomucká, Praha 5
 Objekt: VCP 48 nuty fasády

Objednatel: Měst. část Praha 5
 Zhotovitel: Dereza, s.r.o.
 Místo:

Zpracoval: Waldhans
 Datum: 8. 8. 2021

Č.	KCN	Kód položky	Popis	MJ	Množství celkem	Cena jednotková	Cena celkem	Cenová soustava
1	2	3	4	5	6	7	8	9

3 Svislé a kompletní konstrukce -3 977,82

1	29	622252002x	Montáž ostatních lišt zatepleni	m	-42,000	44,43	-1 866,06	2019/II
2	30	59051500	U Profil na bosáže včetně vnitřních a vnějších rohů	m	-42,000	50,28	-2 111,76	2019/II

VRN Vedlejší rozpočtové náklady -437,18

VRN3 Zařízení staveniště

2		030001000	Zařízení staveniště	%	3,200	-39,78	-126,91	2020/II
---	--	-----------	---------------------	---	-------	--------	---------	---------

VRN4 Inženýrská činnost

3		045203000	Kompletační činnost	%	2,800	-39,78	-111,38	2020/II
---	--	-----------	---------------------	---	-------	--------	---------	---------

VRN7 Provozní vlivy

4		071002000	Provoz investora, třetích osob	%	0,500	-39,78	-19,89	2020/II
5		071003000	Provoz se stíženými provozními podmínkami	%	4,500	-39,78	-179,00	2020/II

Cena celkem (bez DPH) -4 415,00 Kč

Legenda:

2019/II	cena dle SOD (položky dle URS)
2020/II	nová cena (položky dle URS)
2020/II -R	nová cena (položky R)

JIŽNÍ POHLED



V.Č.: 1.

DEREZA s.r.o. 1:150
ŽŠ NEPOMUCKÁ, PRAHA 5

VÝCHODNÍ POHLED



V.Č: 2

DEREZA s.r.o. 1:150
ŽŠ NEPOMUCKÁ, PRAHA 5

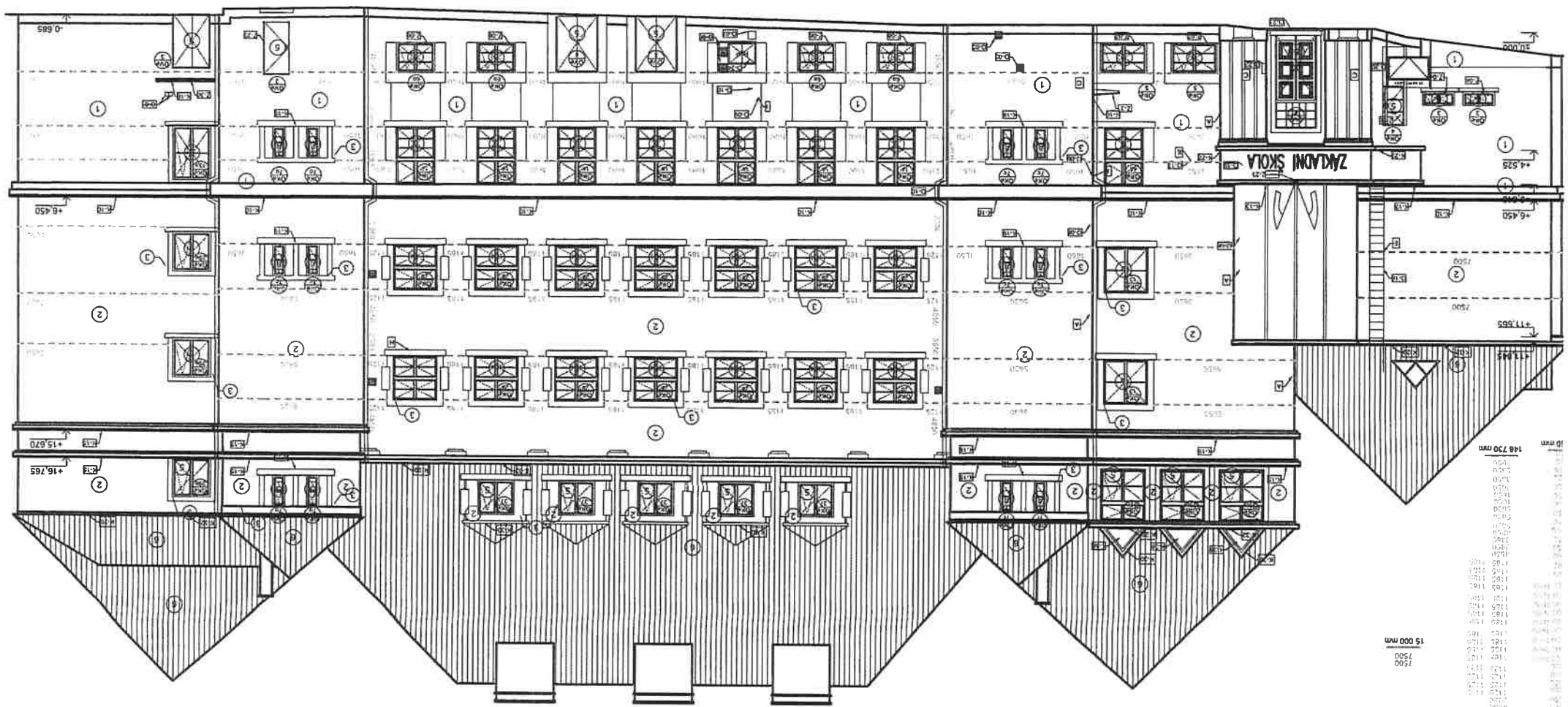

15 000 mm
7500

10 mm
148 700 mm
1500
1550
1600
1650
1700
1750
1800
1850
1900
1950
2000
2050
2100
2150
2200
2250
2300
2350
2400
2450
2500
2550
2600
2650
2700
2750
2800
2850
2900
2950
3000
3050
3100
3150
3200
3250
3300
3350
3400
3450
3500
3550
3600
3650
3700
3750
3800
3850
3900
3950
4000
4050
4100
4150
4200
4250
4300
4350
4400
4450
4500
4550
4600
4650
4700
4750
4800
4850
4900
4950
5000
5050
5100
5150
5200
5250
5300
5350
5400
5450
5500
5550
5600
5650
5700
5750
5800
5850
5900
5950
6000
6050
6100
6150
6200
6250
6300
6350
6400
6450
6500
6550
6600
6650
6700
6750
6800
6850
6900
6950
7000
7050
7100
7150
7200
7250
7300
7350
7400
7450
7500
7550
7600
7650
7700
7750
7800
7850
7900
7950
8000
8050
8100
8150
8200
8250
8300
8350
8400
8450
8500
8550
8600
8650
8700
8750
8800
8850
8900
8950
9000
9050
9100
9150
9200
9250
9300
9350
9400
9450
9500
9550
9600
9650
9700
9750
9800
9850
9900
9950
10000

ZÁPADNÍ POHLED



V.Č: 4

ZMĚNOVÝ LIST STAVBY

stavba: **ZŠ Nepomuckého, zateplení objektu a výměna oken**

Sanace římsy

Pořadové číslo změnového listu:

49

Změna:



<input type="checkbox"/>
<input type="checkbox"/>
<input checked="" type="checkbox"/>

D - dokumentace

P - příprava

R - realizace

Stavební oddíl: Architektonicko stavební	Část: Svislé a kompletní konstrukce																								
<p>Popis změny: Sanace degradované severní římsy.</p>																									
<p>Zdůvodnění změny: V průběhu odstraňování omítek bylo zjištěno, že část kce korunové římsy vč. ozdobných prvků severní fasády je degradovaná, staticky nestabilní. Bylo rozhodnuto o sanaci této římsy.</p>																									
<p>Posouzení změny - autorský dozor projektanta: Autorský dozor souhlasí a doporučuje realizaci.</p>																									
<p>Posouzení změny - technický dozor</p> <p><i>OBARUHLAŠENO</i></p>																									
<p>Dopady:</p> <table> <tr> <td>do projektové dokumentace:</td> <td>ne</td> <td>zapracovány</td> <td>ne</td> </tr> <tr> <td>do časového plánu:</td> <td>ano</td> <td>zapracovány</td> <td>ano, 30 dní</td> </tr> <tr> <td>do ceny: ano</td> <td colspan="2">zvýšení o:</td> <td>32 684,00 Kč</td> </tr> <tr> <td></td> <td>s DPH 21%</td> <td></td> <td>39 547,64 Kč</td> </tr> <tr> <td></td> <td colspan="2">snížení o:</td> <td>0 Kč</td> </tr> <tr> <td></td> <td>s DPH 21%</td> <td></td> <td>0 Kč</td> </tr> </table>		do projektové dokumentace:	ne	zapracovány	ne	do časového plánu:	ano	zapracovány	ano, 30 dní	do ceny: ano	zvýšení o:		32 684,00 Kč		s DPH 21%		39 547,64 Kč		snížení o:		0 Kč		s DPH 21%		0 Kč
do projektové dokumentace:	ne	zapracovány	ne																						
do časového plánu:	ano	zapracovány	ano, 30 dní																						
do ceny: ano	zvýšení o:		32 684,00 Kč																						
	s DPH 21%		39 547,64 Kč																						
	snížení o:		0 Kč																						
	s DPH 21%		0 Kč																						

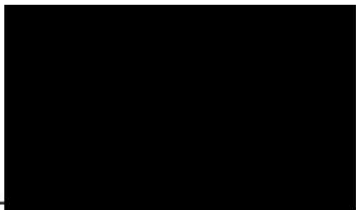
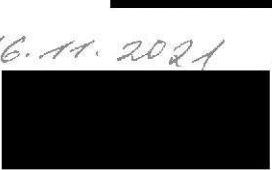
Navrhovatel změny : Souhlasí s objemem prací, cenovou kalkulací.		Podpis:	
Věcná kontrola:	Cenová kontrola:		
Vyjádření zhotovitele: Výše uvedené práce budou provedeny v dohodnuté ceně a navrhovaném čase.		Podpis:	
Vyjádření objednatele:		Podpis:	16.11.2021 
Závěrečné stanovisko:	Celková cena změnového listu č. 46:	32 684,00 Kč	
	s DPH 21%	39 547,64 Kč	

V Praze dne:

- Přílohy:**
- 1 - rozpočet VCP 49 sanace římsy
 - 2 - PD opravy římsy
 - 3 - schéma opravy římsy

ROZPOČET

Stavba: ZŠ Nepomucká, Praha 5
 Objekt: VCP 49 sanace římsy SF

Objednatel: Měst. část Praha 5
 Zhotovitel: Dereza, s.r.o.
 Místo:

Zpracoval: Waldhans
 Datum: 14. 9. 2021

Č.	KCN	Kód položky	Popis	MJ	Množství celkem	Cena jednotková	Cena celkem	Cenová soustava
1	2	3	4	5	6	7	8	9

3 Svislé a kompletní konstrukce 29 445,00

1		36030..R	Sanace betonové konstrukce ocelovou výztuž R 12 , vč. probetonování	m	12,500	1 850,00	23 125,00	2021/II-R
2		36050..R	Reprofilace prvků	kpl	4,000	1 580,00	6 320,00	2021/II-R

VRN Vedlejší rozpočtové náklady 3 239,00

VRN3 Zařízení staveniště

3		030001000	Zařízení staveniště	%	3,200	294,45	942,29	2020/II
---	--	-----------	---------------------	---	-------	--------	--------	---------

VRN4 Inženýrská činnost

4		045203000	Kompletační činnost	%	2,800	294,45	824,46	2020/II
---	--	-----------	---------------------	---	-------	--------	--------	---------

VRN7 Provozní vlivy

5		071002000	Provoz investora, třetích osob	%	0,500	294,45	147,23	2020/II
6		071003000	Provoz se stížnými provozními podmínkami	%	4,500	294,45	1 325,03	2020/II

Cena celkem (bez DPH) 32 684,00 Kč

Legenda:

2019/II	cena dle SOD (položky dle URS)
2020/II	nová cena (položky dle URS)
2021/II -R	nová cena (položky R)

OPRAVA ŘÍMSY

SEVERNÍ POHLED

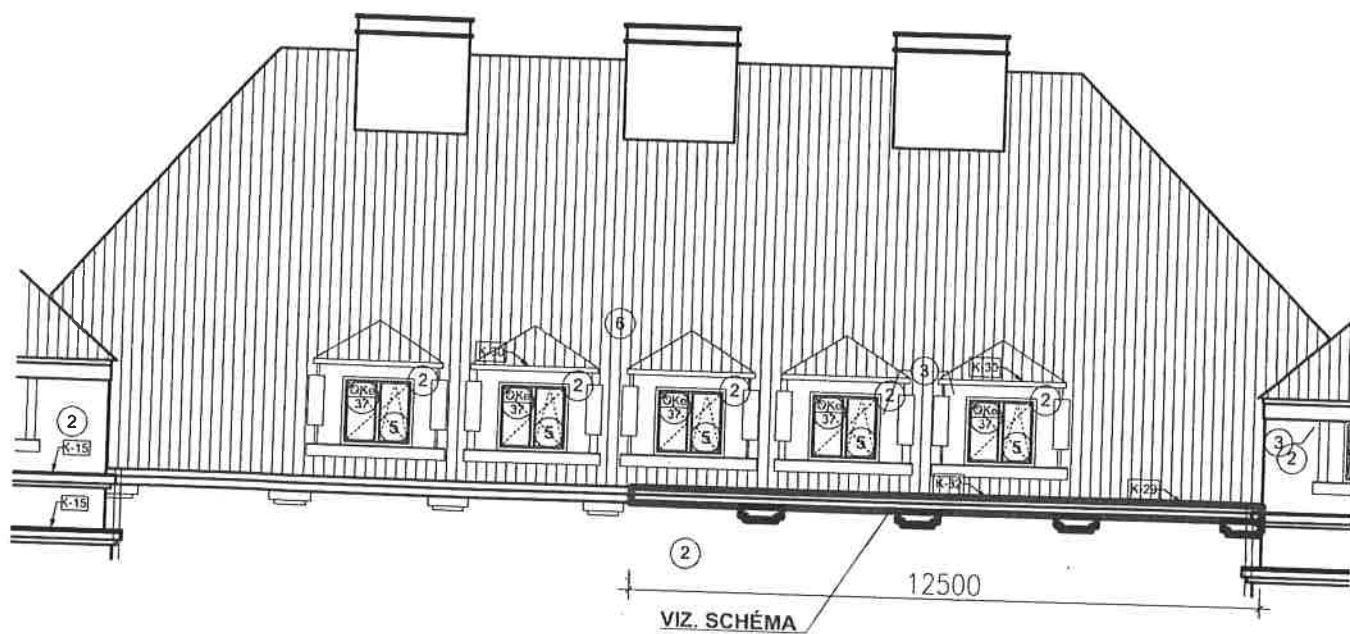

V.Č: 1

DEREZA s.r.o. 1:150
ZŠ NEPOMUCKÁ, PRAHA 5

RÁDLOVACÍ DRÁT ZN PR. MIN. 2MM
SVÁZAT HORNÍ A SPODNÍ VÝZTUŽ
ODVRTÁVAT BEZ PŘÍKLEPU

ROXOR PR. 12MM
BET. PREFABRIKÁT
CIHLA PLNÁ

OBNOVENÍ KLENBOVÉHO EFEKTU
ZVĚTRALÉ PRVKY PROHODIT
(ZAOMÍTAT) CEMENTOVOU MALTOU

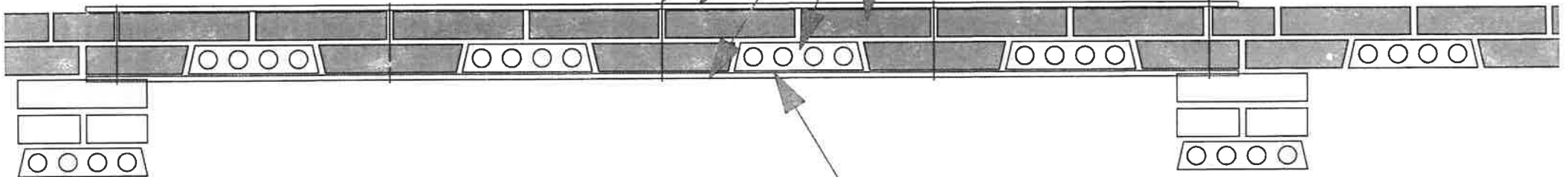

ZMĚNOVÝ LIST STAVBY

Stavba: **ZŠ Nepomuckého, zateplení objektu a výměna oken**

Oprava římsy JF

Pořadové číslo změnového listu:

50

Změna:





x

D - dokumentace

P - příprava

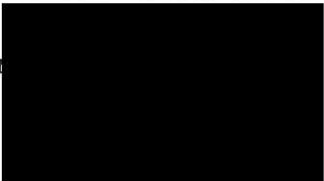
R - realizace

Stavební oddíl: Architektonicko stavební	Část: Svislé a kompletní konstrukce																														
Popis změny: V průběhu demontování omítky byly v korunní římsě jižní fasády zjištěny trhliny. Bylo rozhodnuto o sanaci těchto trhlin pomocí helikální výztuže.																															
Zdůvodnění změny: Statické zajištění (trhlin) římsy před zakrytím izolačním.																															
Posouzení změny - autorský dozor projektanta: AD souhlasí a doporučuje realizaci. <div style="float: right; width: 150px; height: 80px; background-color: black; margin-top: 10px;"></div>																															
Posouzení změny - technický dozor <div style="text-align: center; font-family: cursive;"> 06301111111111111111 </div>	<div style="background-color: black; width: 100%; height: 80px;"></div>																														
<table style="width: 100%; border-collapse: collapse;"> <tr> <td style="width: 15%;">Dopady:</td> <td style="width: 30%;">do projektové dokumentace:</td> <td style="width: 15%;">ne</td> <td style="width: 15%;">zpracovány</td> <td style="width: 25%;">ne</td> </tr> <tr> <td></td> <td>do časového plánu:</td> <td>ano</td> <td>zpracovány</td> <td>ano, 30 dní</td> </tr> <tr> <td></td> <td>do ceny: ano</td> <td colspan="2">zvýšení o:</td> <td>29 357,00 Kč</td> </tr> <tr> <td></td> <td></td> <td>s DPH 21%</td> <td></td> <td>35 521,97 Kč</td> </tr> <tr> <td></td> <td></td> <td colspan="2">snižování o:</td> <td>0 Kč</td> </tr> <tr> <td></td> <td></td> <td>s DPH 21%</td> <td></td> <td>0 Kč</td> </tr> </table>		Dopady:	do projektové dokumentace:	ne	zpracovány	ne		do časového plánu:	ano	zpracovány	ano, 30 dní		do ceny: ano	zvýšení o:		29 357,00 Kč			s DPH 21%		35 521,97 Kč			snižování o:		0 Kč			s DPH 21%		0 Kč
Dopady:	do projektové dokumentace:	ne	zpracovány	ne																											
	do časového plánu:	ano	zpracovány	ano, 30 dní																											
	do ceny: ano	zvýšení o:		29 357,00 Kč																											
		s DPH 21%		35 521,97 Kč																											
		snižování o:		0 Kč																											
		s DPH 21%		0 Kč																											

Navrhovatel změny : Souhlasí s objemem prací, cenovou kalkulací.		Podpis: 
Věcná kontrola:	Cenová kontrola:	
Vyjádření zhotovitele: Výše uvedené práce budou provedeny v dohodnuté ceně a navrhovaném čase.		Podpis: 
Vyjádření objednatele:		Podpis: <i>16. 11. 2021</i> 
Závěrečné stanovisko:	Celková cena změnového listu č. 50: s DPH 21%	29 357,00 Kč 35 521,97 Kč

V Praze dne:

Přílohy: 1 - rozpočet VCP 50 sanace trhlín
 2 - PD římsy

ROZPOČET

Stavba: ZŠ Nepomucká, Praha 5
 Objekt: VCP 50 oprava římsy JF

Objednatel: Měst. část Praha 5
 Zhotovitel: Dereza, s.r.o.
 Místo:

Zpracoval: Waldhans
 Datum: 14.9.2021

Č.	KCN	Kód položky	Popis	MJ	Množství celkem	Cena jednotková	Cena celkem	Cenová soustava
1	2	3	4	5	6	7	8	9

3 Svislé a kompletní konstrukce 26 448,00

1		631663..R	Sanace trhlin - nízkotlaká injektáž epoxidovou směsí + helikální výztuž, vč vyfrézování a začištění drážky	m	7,600	3 480,00	26 448,00	2021/II RTS
			<i>trhlina č. 1 dl. 340 mm</i>		1,200			
			<i>trhlina č. 2 dl. 350 mm</i>		1,200			
			<i>trhlina č. 3 dl. 390 mm</i>		1,600			
			<i>trhlina č. 4 dl. 330 mm</i>		1,200			
			<i>trhlina č. 5 dl. 350 mm</i>		1,200			
			<i>trhlina č. 6 dl. 330 mm</i>		1,200			

VRN Vedlejší rozpočtové náklady 2 909,00

		VRN3	Zařízení staveniště					
2		030001000	Zařízení staveniště	%	3,200	264,48	846,06	2020/II
		VRN4	Inženýrská činnost					
3		045203000	Kompletační činnost	%	2,800	264,48	740,54	2020/II
		VRN7	Provozní vlivy					
4		071002000	Provoz investora, třetích osob	%	0,500	264,48	132,24	2020/II
5		071003000	Provoz se stížnými provozními podmínkami	%	4,500	264,48	1 190,16	2020/II

Cena celkem (bez DPH) 29 357,00 Kč

Legenda:	2019/II	cena dle SOD (položky dle URS)
	2020/II	nová cena (položky dle URS)
	2020/II -R	nová cena (položky R)
	2020/II -RTS	nová cena (položky R dle RTS)

SEŠITÍ ŘÍMSY POMOCÍ HELIXIÁLNÍ VÝZTUŽE

JIŽNÍ POHLED



- TRHLINA ČÍSLO 1 - DÉLKA: 340 mm
 - TRHLINA ČÍSLO 2 - DÉLKA: 350 mm
 - TRHLINA ČÍSLO 3 - DÉLKA: 390 mm
 - TRHLINA ČÍSLO 4 - DÉLKA: 330 mm
 - TRHLINA ČÍSLO 5 - DÉLKA: 350 mm
 - TRHLINA ČÍSLO 6 - DÉLKA: 330 mm
-
- CELKOVÁ DÉLKA: 2 090 mm (2,09 m)

POZNÁMKA :

- SEŠITÍ TRHLINY VE ZDIVU POMOCÍ HELIFIXÁLNÍ VÝZTUŽE A ZAZDĚNÍ NEBO ZABETONOVÁNÍ STÁVAJÍCÍCH DUTIN
- OPRAVA ŽELEZOBETONOVÉHO PRŮVLAKU REPROFILAČNÍ MALTOU

V.Č: 1

D E R E Z A s.r.o. 1:150
ZŠ NEPOMUCKÁ, PRAHA 5

ZMĚNOVÝ LIST STAVBY

Stavba: **ZŠ Nepomuckého, zateplení objektu a výměna oken**

Vyčištění střešních říms

Pořadové číslo změnového listu:

51

Změna:



<input type="checkbox"/>
<input type="checkbox"/>
<input checked="" type="checkbox"/>

D - dokumentace

P - příprava

R - realizace

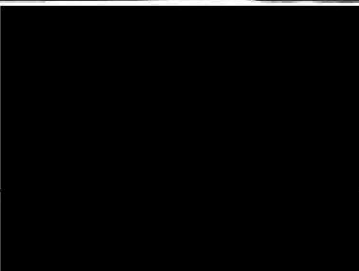
Stavební oddíl: Architektonicko stavební	Část: Ostatní výrobky																								
<p>Popis změny: V průběhu stavby bylo zjištěno, že na střešních římsách jsou zbytky stavebního materiálu. Tento materiál zatěžuje římsy a bylo nutno jej odstranit.</p>																									
<p>Zdůvodnění změny: Vyčištění římsy od stavebního materiálu z důvodu zatížení.</p>																									
<p>Posouzení změny - autorský dozor projektanta: AD souhlasí s realizací.</p>																									
<p>Posouzení změny - technický dozor</p> <p style="text-align: center;">SOUSOHLA SĚMLO</p>																									
<p>Dopady:</p> <table> <tr> <td>do projektové dokumentace:</td> <td>ne</td> <td>zapracovány</td> <td>ne</td> </tr> <tr> <td>do časového plánu:</td> <td>ano</td> <td>zapracovány</td> <td>ano, 14 dní</td> </tr> <tr> <td>do ceny: ano</td> <td>zvýšení o:</td> <td></td> <td>42 208,00 Kč</td> </tr> <tr> <td></td> <td>s DPH 21%</td> <td></td> <td>51 071,68 Kč</td> </tr> <tr> <td></td> <td>snížení o:</td> <td></td> <td>0 Kč</td> </tr> <tr> <td></td> <td>s DPH 21%</td> <td></td> <td>0 Kč</td> </tr> </table>		do projektové dokumentace:	ne	zapracovány	ne	do časového plánu:	ano	zapracovány	ano, 14 dní	do ceny: ano	zvýšení o:		42 208,00 Kč		s DPH 21%		51 071,68 Kč		snížení o:		0 Kč		s DPH 21%		0 Kč
do projektové dokumentace:	ne	zapracovány	ne																						
do časového plánu:	ano	zapracovány	ano, 14 dní																						
do ceny: ano	zvýšení o:		42 208,00 Kč																						
	s DPH 21%		51 071,68 Kč																						
	snížení o:		0 Kč																						
	s DPH 21%		0 Kč																						

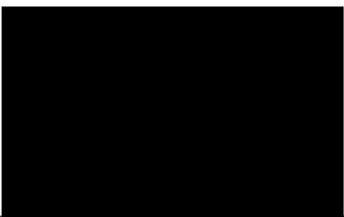
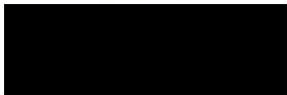
Navrhovatel změny : Souhlasí s objemem prací, cenovou kalkulací.		Podpis: 
Věcná kontrola:	Cenová kontrola:	
Vyjádření zhotovitele: Výše uvedené práce budou provedeny v dohodnuté ceně a navrhovaném čase.		Podpis: 
Vyjádření objednatele:		Podpis: <i>16. 11. 2021</i> 
Závěrečné stanovisko:	Celková cena změnového listu č. 51: s DPH 21%	42 208,00 Kč 51 071,68 Kč

V Praze dne:

Přílohy: 1 - rozpočet VCP 51 vyčtění říms
 2 - PD pohled na střechu

ROZPOČET

Stavba: ZŠ Nepomucká, Praha 5
 Objekt: VCP 51 vyčištění střešních říms

Objednatel: Měst. část Praha 5

Zhotovitel: Dereza, s.r.o.

Místo:

Zpracoval: Waldhans

Datum: 30.9.2021

Č.	KCN	Kód položky	Popis	MJ	Množství celkem	Cena jednotková	Cena celkem	Cenová soustava
1	2	3	4	5	6	7	8	9

3 Svislé a kompletní konstrukce 23 580,00

1		368912...R	Vyčištění střešních říms	m	131,000	180,00	23 580,00	2021/II-R
			<i>řimsa JF</i>			39,000		
			<i>řimsa SF</i>			61,500		
			<i>řimsa VF</i>			15,400		
			<i>řimsa ZF</i>			15,100		

D: 997 Přesun sutě 4 622,16

2	82	997013217	Vnitrostaveništní doprava sutí a vybouraných hmot pro budovy v do 24 m ručně	t	1,200	2 532,40	3 038,88	2019/II
			0,8*1,5		1,200			
3	83	997013501	Odvoz sutí na skládku a vybouraných hmot nebo meziskládku do 1 km se složením	t	1,200	213,93	256,72	2019/II
4	84	997013509	Příplatek k odvozu sutí a vybouraných hmot na skládku ZKD 1 km přes 1 km	t	1,080	9,33	10,08	2019/II
5	85	997013831	Poplatek za uložení stavebního směsného odpadu na skládce (skládkovné)	t	1,200	1 097,07	1 316,48	2019/II

765 Krytina skládaná 10 904,02

3		765123121	Krytina betonová - ochranná a větrávací mřížka	m	119,300	91,40	10 904,02	2020/II
			<i>řimsa JF</i>			39,000		
			<i>řimsa SF</i>			49,800		
			<i>řimsa VF</i>			15,400		
			<i>řimsa ZF</i>			15,100		

VRN Vedlejší rozpočtové náklady 3 101,82

		VRN3	Zařízení staveniště					
6		030001000	Zařízení staveniště	%	3,200	282,02	902,05	2020/II
		VRN4	Inženýrská činnost					
7		045203000	Kompletační činnost	%	2,800	282,02	789,66	2020/II
		VRN7	Provozní vlivy					
8		071002000	Provoz investora, třetích osob	%	0,500	282,02	141,01	2020/II
9		071003000	Provoz se stíženými provozními podmínkami	%	4,500	282,02	1 269,10	2020/II

Cena celkem (bez DPH) 42 208,00 Kč

POHLED NA STŘECHU - OPRAVA HLAVNÍHO OBJEKTU

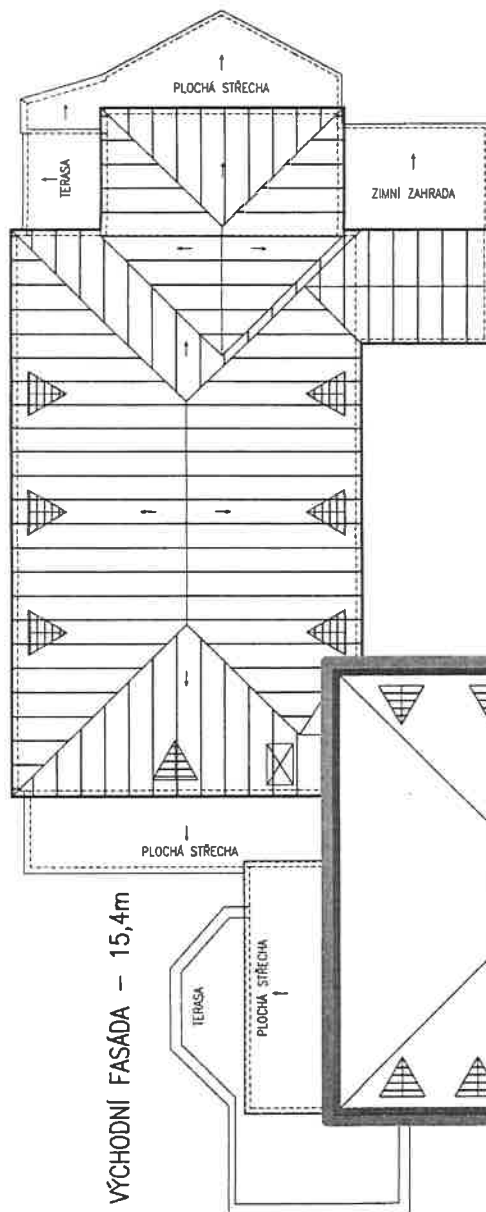

LEGENDA:

— ČIŠTĚNÍ ŘÍMS HL. OBJEKTU
 - CELKOVÁ DÉLKA: 131 mb

SEVERNÍ FASÁDA - 61,5 m
 JIŽNÍ FASÁDA - 39,0 m
 VÝCHODNÍ FASÁDA - 15,4 m
 ZÁPADNÍ FASÁDA - 15,1 m

— KRYTINA BETONOVÁ - OCHRANNÁ A VĚTRACÍ MŘÍŽKA
 - CELKOVÁ DÉLKA: 119,3 mb

SEVERNÍ FASÁDA - 49,8 m
 JIŽNÍ FASÁDA - 39,0 m
 VÝCHODNÍ FASÁDA - 15,4 m
 ZÁPADNÍ FASÁDA - 15,1 m

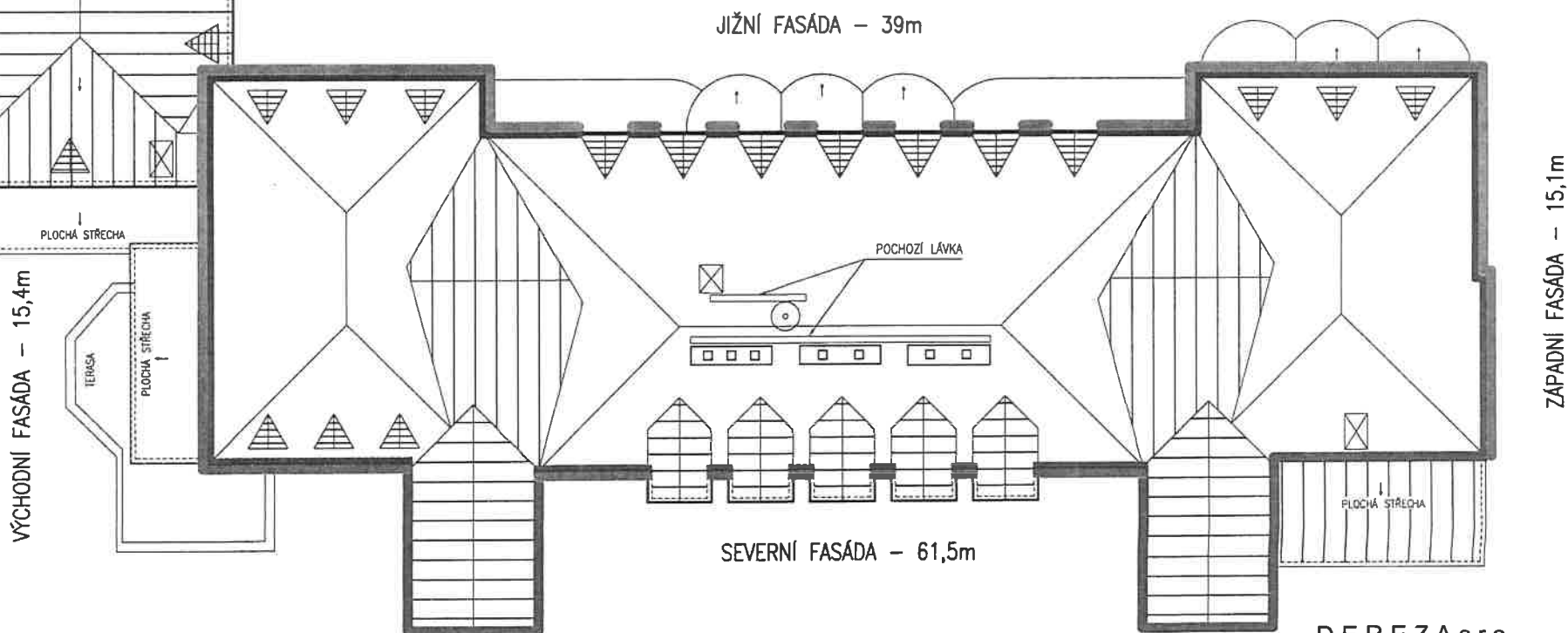

V.Č: 1

D E R E Z A s.r.o. 1:250
 ZŠ NEPOMUCKÁ, PRAHA 5

ZMĚNOVÝ LIST STAVBY

stavba: **ZŠ Nepomuckého, zateplení objektu a výměna oken**

Nový rozvod VZT (odvětrání kuchyně)

Pořadové číslo změnového listu:

52

Změna:





<input type="checkbox"/>
<input type="checkbox"/>
<input checked="" type="checkbox"/>

D - dokumentace

P - příprava

R - realizace

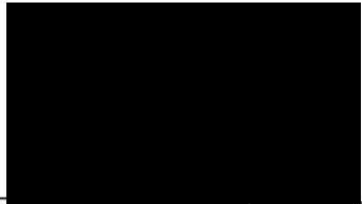
Stavební oddíl: Architektonicko stavební	Část: Ostatní výrobky																								
Popis změny: V průběhu stavby bylo stávající VZT potrubí demontováno a architektem požadováno potrubí nové. Bylo schváleno nové kulaté potrubí v požadovaném odstínu.																									
Zdůvodnění změny: Vzhledové provedení jižní fasády dle požadavku architekta.																									
Posouzení změny - autorský dozor projektanta: AD souhlasí a doporučuje odsouhlasit změnu, která nemá negativní vliv na tepelně technické parametry objektu.																									
Posouzení změny - technický dozor <i>OB JOURNALS ETC</i>																									
Dopady: <table border="0" style="width: 100%;"> <tr> <td>do projektové dokumentace:</td> <td>ne</td> <td>zapracovány</td> <td>ne</td> </tr> <tr> <td>do časového plánu:</td> <td>ano</td> <td>zapracovány</td> <td>ano, 60 dní</td> </tr> <tr> <td>do ceny: ano</td> <td>zvýšení o:</td> <td></td> <td>91 248,00 Kč</td> </tr> <tr> <td></td> <td>s DPH 21%</td> <td></td> <td>110 410,08 Kč</td> </tr> <tr> <td></td> <td>snížení o:</td> <td></td> <td>0 Kč</td> </tr> <tr> <td></td> <td>s DPH 21%</td> <td></td> <td>0 Kč</td> </tr> </table>		do projektové dokumentace:	ne	zapracovány	ne	do časového plánu:	ano	zapracovány	ano, 60 dní	do ceny: ano	zvýšení o:		91 248,00 Kč		s DPH 21%		110 410,08 Kč		snížení o:		0 Kč		s DPH 21%		0 Kč
do projektové dokumentace:	ne	zapracovány	ne																						
do časového plánu:	ano	zapracovány	ano, 60 dní																						
do ceny: ano	zvýšení o:		91 248,00 Kč																						
	s DPH 21%		110 410,08 Kč																						
	snížení o:		0 Kč																						
	s DPH 21%		0 Kč																						

Navrhovatel změny : Souhlasí s objemem prací, cenovou kalkulací.		Podpis:	
Věcná kontrola:	Cenová kontrola:		
Vyjádření zhotovitele: Výše uvedené práce budou provedeny v dohodnuté ceně a navrhovaném čase.		Podpis:	
Vyjádření objednatele:		Podpis:	16. 11. 2021 
Závěrečné stanovisko:	Celková cena změnového listu č. 52:	91 248,00 Kč	
	s DPH 21%	110 410,08 Kč	

V Praze dne:

Přílohy: 1 - rozpočet VCP 52 nový rozvod VZT
 2 - PD

ROZPOČET

Stavba: ZŠ Nepomucká, Praha 5
 Objekt: VCP 52 nový rozvod VZT (odvětrání kuchyně)

Objednatel: Měst. část Praha 5
 Zhotovitel: Dereza, s.r.o.
 Místo:

Zpracoval: Waldhans
 Datum: 14.09.2021

Č.	KCN	Kód položky	Popis	MJ	Množství celkem	Cena jednotková	Cena celkem	Cenová soustava
1	2	3	4	5	6	7	8	9

D Rozvody VZT 76 800,00

1			Montáž rozvodů	m	15,000	1 706,00	25 590,00	2021/II-R
2			vč. dodávky potrubí trouba 400/3000 vč. přírub	m	15,000	860,00	12 900,00	2021/II-R
3			vč. dodávky tlumiče hluku	ks	1,000	4 500,00	4 500,00	2021/II-R
4			vč. dodávky výfukové hlavice	ks	1,000	3 890,00	3 890,00	2021/II-R
5			vč. ostatní spojovací materiál	kpl	1,000	3 800,00	3 800,00	2021/II-R
6			Lakování (2x práškový lak v RAL)	m2	15,000	648,00	9 720,00	2021/II-R
7			Doprava materiálu, přesun na staveništi	kpl	1,000	16 400,00	16 400,00	2021/II-R

VRN Vedlejší rozpočtové náklady 14 448,00

VRN3 Zařízení staveniště

8		030001000	Zařízení staveniště	%	3,200	768,00	2 457,60	2020/II
---	--	-----------	---------------------	---	-------	--------	----------	---------

VRN4 Inženýrská činnost

9		045203000	Kompletační činnost	%	2,800	768,00	2 150,40	2020/II
10		045204000	Dokumentace	Kč	1,000	6 000,00	6 000,00	2020/II

VRN7 Provozní vlivy

11		071002000	Provoz investora, třetích osob	%	0,500	768,00	384,00	2020/II
12		071003000	Provoz se stížnými provozními podmínkami	%	4,500	768,00	3 456,00	2020/II

Cena celkem (bez DPH) 91 248,00 Kč

Legenda:

2019/II	cena dle SOD (položky dle URS)
2020/II	nová cena (položky dle URS)
2020/II -R	nová cena (položky R)

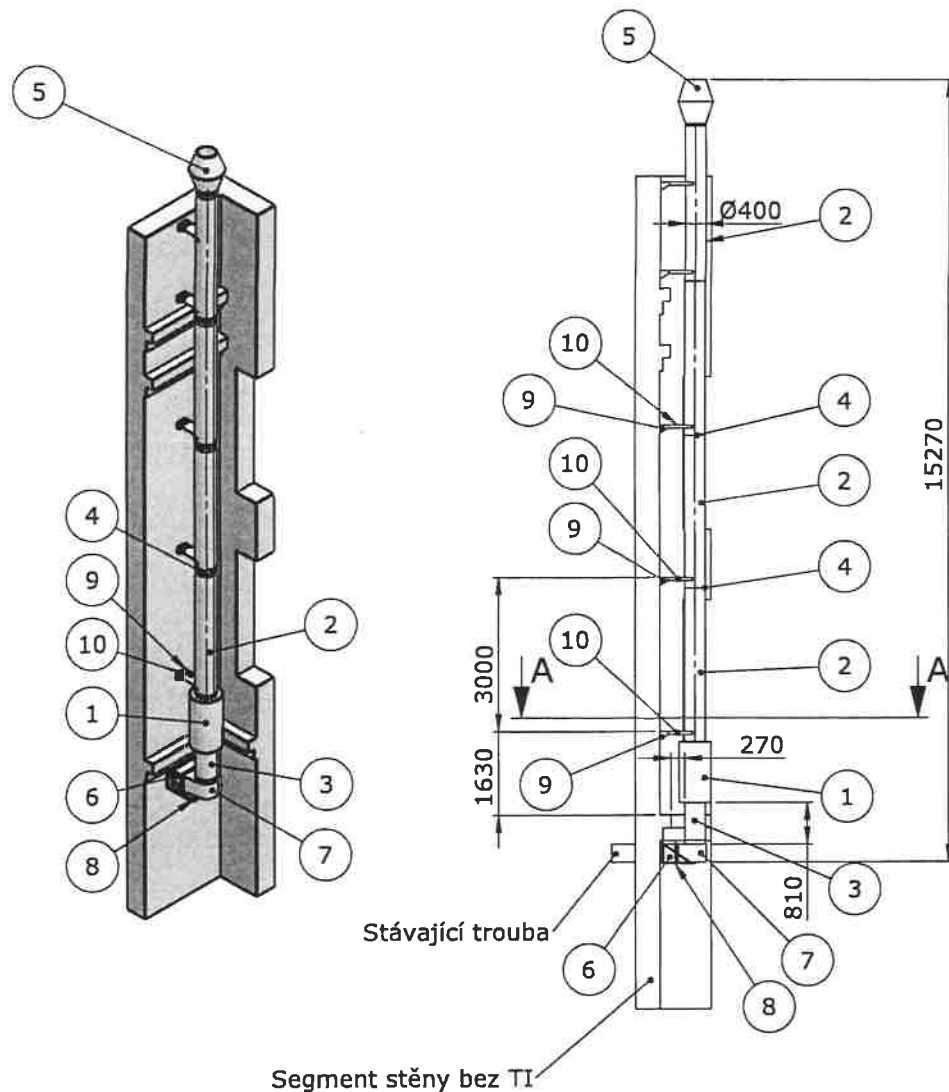

Segment stěny bez TI

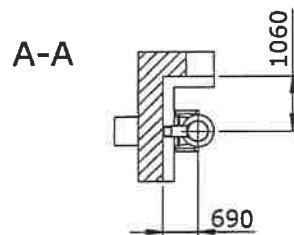

POVRCHOVÁ ÚPRAVA RAL

5	Úchyt		1.41	21207-2-3	10
5	St. konzola		0.98	21207-2-2	9
1	Spodní konzola		9.74	21207-2-1	8
1	Hamb. koleno		7.63	21207-2-5	7
1	Trouba 4HR	LKR 560 355 500 2	6.90	Lindab	6
1	Výfuk, hlavice	HN 400	12.70	Lindab	5
4	Spojka M	NPU 400	1.31	Lindab	4
1	Trouba	SR 400 3000	5.40	Lindab	3
4	Trouba	SR 400 3000	16.20	Lindab	2
1	Plumič	SLU 400 1200 100		Lindab	1
Ks.	Popis	Označení	Hmot.	Link	Pol.

PROJEKCE	KRESLIL P. Portella	REVIZE A	HMOTNOST 26545.23 kg	ID. ČÍSLO
	KONTROLOVAL P. Portella	MĚŘÍTKO 1:100	LIST/LISTŮ 1/1	DATUM 9.8.2021

	NÁZEV VZT komín	Ks. 1
	VÝKRES ČÍSLO 21207-2-0	

ZMĚNOVÝ LIST STAVBY

Stavba: **ZŠ Nepomuckého, zateplení objektu a výměna oken**

Nová skladba terasy 3.NP

Pořadové číslo změnového listu:

54

Změna:



<input type="checkbox"/>
<input type="checkbox"/>
<input checked="" type="checkbox"/>

D - dokumentace

P - příprava

R - realizace

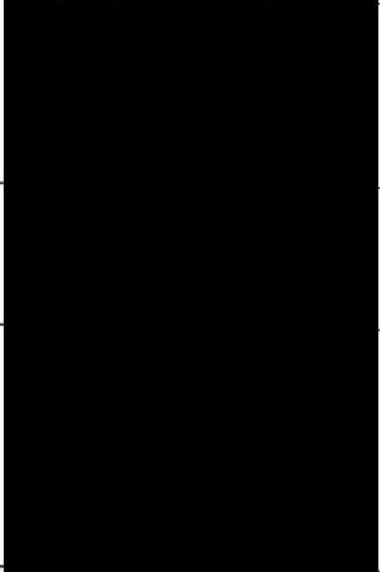
Stavební oddíl: Architektonicko stavební	Část: Ostatní výrobky																								
Popis změny: V průběhu stavby po demontáži stávajícího zastřešení bylo rozhodnuto architektem o přespádování terasy.																									
Zdůvodnění změny: Upravená skladba terasy (hydroizolace vč. dlažeb).																									
Posouzení změny - autorský dozor projektanta: AD souhlasí s realizací.																									
Posouzení změny - technický dozor <i>OSOUHLA SENO</i>																									
Dopady: <table border="0" style="width: 100%;"> <tr> <td>do projektové dokumentace:</td> <td>ne</td> <td>zapracovány</td> <td>ne</td> </tr> <tr> <td>do časového plánu:</td> <td>ano</td> <td>zapracovány</td> <td>ano, 30 dní</td> </tr> <tr> <td>do ceny: ano</td> <td>zvýšení o:</td> <td></td> <td>50 528,00 Kč</td> </tr> <tr> <td></td> <td>s DPH 21%</td> <td></td> <td>61 138,88 Kč</td> </tr> <tr> <td></td> <td>snížení o:</td> <td></td> <td>0 Kč</td> </tr> <tr> <td></td> <td>s DPH 21%</td> <td></td> <td>0 Kč</td> </tr> </table>		do projektové dokumentace:	ne	zapracovány	ne	do časového plánu:	ano	zapracovány	ano, 30 dní	do ceny: ano	zvýšení o:		50 528,00 Kč		s DPH 21%		61 138,88 Kč		snížení o:		0 Kč		s DPH 21%		0 Kč
do projektové dokumentace:	ne	zapracovány	ne																						
do časového plánu:	ano	zapracovány	ano, 30 dní																						
do ceny: ano	zvýšení o:		50 528,00 Kč																						
	s DPH 21%		61 138,88 Kč																						
	snížení o:		0 Kč																						
	s DPH 21%		0 Kč																						

Navrhovatel změny : Souhlasí s objemem prací, cenovou kalkulací.		Podpis:	
Věcná kontrola:	Cenová kontrola:		
Vyjádření zhotovitele: Výše uvedené práce budou provedeny v dohodnuté ceně a navrhovaném čase.		Podpis:	
Vyjádření objednatele:		Podpis: <i>16. 11. 2021</i> 	
Závěrečné stanovisko:	Celková cena změnového listu č. 54:	50 528,00 Kč	
	s DPH 21%	61 138,88 Kč	

V Praze dne:

Přílohy: 1 - rozpočet VCP 54 nová skladba terasy
 2 - PD

ROZPOČET

Stavba: ZŠ Nepomucká, Praha 5
 Objekt: VCP 54 nová skladba terasy 3.NP

Objednatel: Měst. část Praha 5
 Zhotovitel: Dereza, s.r.o.
 Místo:

Zpracoval: Waldhans
 Datum: 30.09. 2021

Č.	KCN	Kód položky	Popis	MJ	Množství celkem	Cena jednotková	Cena celkem	Cenová soustava
1	2	3	4	5	6	7	8	9

HSV Práce a dodávky HSV 7 898,51

D 9 Ostatní dokončující konstrukce 7 654,00

1		99859688x	Vyrovňovací nebo spádový beton C 15/20 včetně úpravy povrchu	m2	8,900	860,00	7 654,00	2021/II-R
---	--	-----------	--	----	-------	--------	----------	-----------

D 998 Přesun hmot 244,51

2	K	998011002	Přesun hmot pro budovy zděné v do 24 m	t	0,445	275,18	122,46	2019/II
3	K	998011025	Příplatek k přesunu hmot za stížený přesun	t	0,445	274,27	122,05	2019/II

PSV Práce a dodávky PSV 37 622,23

D 711 Izolace proti vodě, vlhkosti a plynům 13 653,81

3	89	711113125	Izolace proti zemní vlhkosti vodorovná za studena těsnící stěrkou "skladba SKp/05"	m2	8,900	376,66	3 352,27	2019/II
---	----	-----------	---	----	-------	--------	----------	---------

4	90	711113132	Izolace proti zemní vlhkosti svislá za studena těsnící stěrkou	m2	2,188	258,73	566,10	2019/II
---	----	-----------	--	----	-------	--------	--------	---------

5		711113132	Izolace proti zemní vlhkosti - vložení pásu	m	10,940	548,00	5 995,12	2021/II
---	--	-----------	---	---	--------	--------	----------	---------

7	93	998711203	Přesun hmot procentní pro izolace proti vodě, vlhkosti a plynům v objektech v do 60 m	%	1 196,270	3,13	3 740,32	2019/II
---	----	-----------	---	---	-----------	------	----------	---------

D 764 Konstrukce klempířské 6 493,78

8	143	764782-1	D+M chrliče na balkonu nad hl. vstupem	ks	2,000	3 199,79	6 399,58	2019/II
---	-----	----------	--	----	-------	----------	----------	---------

9	154	998764203	Přesun hmot procentní pro konstrukce klempířské v objektech v do 24 m	%	63,996	1,47	94,20	2019/II
---	-----	-----------	---	---	--------	------	-------	---------

D 771 Podlahy z dlaždic 17 474,64

10	221	771474115	Montáž soklíků z dlaždic keramických rovných flexibilní lepidlo v do 200 mm	m	10,940	146,28	1 600,30	2019/II
----	-----	-----------	---	---	--------	--------	----------	---------

11	225	597614111	dlaždice keramické slinuté neglazované mrazuvzdorné 30 x 30 x 0,8 cm	m2	2,407	505,75	1 217,24	2019/II
----	-----	-----------	--	----	-------	--------	----------	---------

12	227	771591175	Montáž profilu ukončujícího pro balkony a terasy	m	40,620	56,68	2 302,34	2019/II
----	-----	-----------	--	---	--------	-------	----------	---------

13	228	283186851	profil rohový PVC	m	12,034	93,25	1 122,17	2019/II
----	-----	-----------	-------------------	---	--------	-------	----------	---------

14	233	998771203	Přesun hmot procentní pro podlahy z dlaždic v objektech v do 24 m	%	1 775,500	6,33	11 232,59	2019/II
----	-----	-----------	---	---	-----------	------	-----------	---------

VRN Vedlejší rozpočtové náklady 5 007,26

VRN3 Zařízení staveniště

15		030001000	Zařízení staveniště	%	3,200	455,21	1 456,64	2020/II
----	--	-----------	---------------------	---	-------	--------	----------	---------

VRN4 Inženýrská činnost

16		045203000	Kompletační činnost	%	2,800	455,21	1 274,58	2020/II
----	--	-----------	---------------------	---	-------	--------	----------	---------

VRN7 Provozní vlivy

17		071002000	Provoz investora, třetích osob	%	0,500	455,21	227,60	2020/II
----	--	-----------	--------------------------------	---	-------	--------	--------	---------

18		071003000	Provoz se stíženými provozními podmínkami	%	4,500	455,21	2 048,43	2020/II
----	--	-----------	---	---	-------	--------	----------	---------

Cena celkem (bez DPH)

50 528,00 Kč

Legenda:

2019/II	cena dle SOD (položky dle URS)
2020/II	nová cena (položky dle URS)
2020/II -R	nová cena (položky R)

PŮDORYS 3.NP + ŘEZ - TERASA

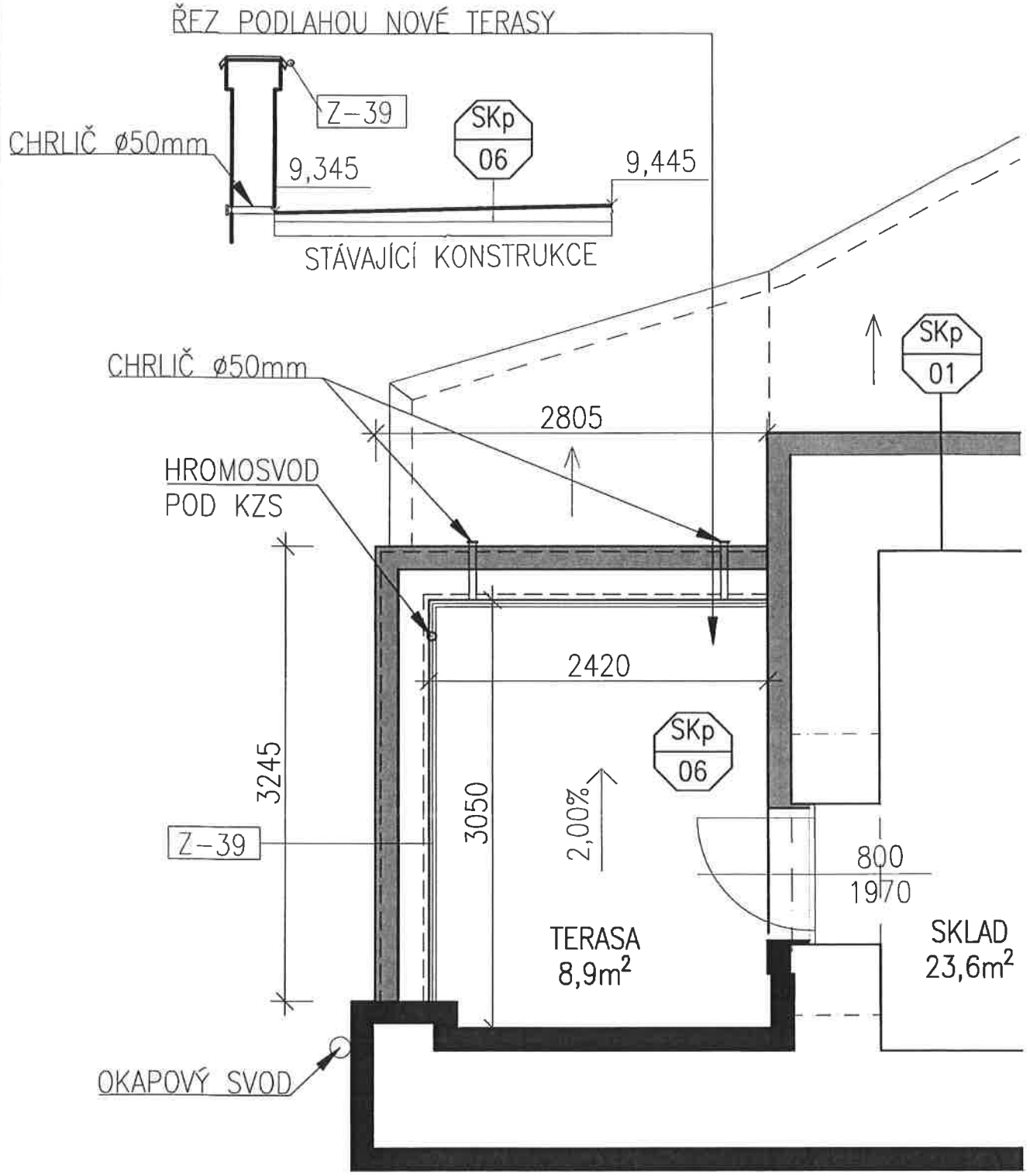

V.Č: 1

DEREZA s.r.o.

1:150

ZŠ NEPOMUCKÁ, PRAHA 5

ZMĚNOVÝ LIST STAVBY

Stavba: **ZŠ Nepomuckého, zateplení objektu a výměna oken**

Přeložka telefonních rozvodů

Pořadové číslo změnového listu:

55

Změna:

<input type="checkbox"/>
<input type="checkbox"/>
<input checked="" type="checkbox"/>

D - dokumentace

P - příprava

R - realizace

Stavební oddíl: Architektonicko stavební	Část: Ostatní výrobky																								
Popis změny: V průběhu stavby bylo rozhodnuto o přeložce telefonních rozvodů na fasádě.																									
Zdůvodnění změny: Architektonické zachování fasády.																									
Posouzení změny - autorský dozor projektanta: AD souhlasí s realizací.																									
Posouzení změny - technický dozor: <i>OK</i>																									
Dopady: <table style="width: 100%; border-collapse: collapse;"> <tr> <td style="width: 30%;">do projektové dokumentace:</td> <td style="width: 10%;">ne</td> <td style="width: 30%;">zapracovány</td> <td style="width: 30%;">ne</td> </tr> <tr> <td>do časového plánu:</td> <td>ano</td> <td>zapracovány</td> <td>ne</td> </tr> <tr> <td>do ceny: ano</td> <td>zvýšení o:</td> <td></td> <td>8 103,00 Kč</td> </tr> <tr> <td></td> <td>s DPH 21%</td> <td></td> <td>9 804,63 Kč</td> </tr> <tr> <td></td> <td>snížení o:</td> <td></td> <td>0 Kč</td> </tr> <tr> <td></td> <td>s DPH 21%</td> <td></td> <td>0 Kč</td> </tr> </table>		do projektové dokumentace:	ne	zapracovány	ne	do časového plánu:	ano	zapracovány	ne	do ceny: ano	zvýšení o:		8 103,00 Kč		s DPH 21%		9 804,63 Kč		snížení o:		0 Kč		s DPH 21%		0 Kč
do projektové dokumentace:	ne	zapracovány	ne																						
do časového plánu:	ano	zapracovány	ne																						
do ceny: ano	zvýšení o:		8 103,00 Kč																						
	s DPH 21%		9 804,63 Kč																						
	snížení o:		0 Kč																						
	s DPH 21%		0 Kč																						

Navrhovatel změny : Souhlasí s objemem prací, cenovou kalkulací.		Podpis:
Věcná kontrola:	Cenová kontrola:	
Vyjádření zhotovitele: Výše uvedené práce budou provedeny v dohodnuté ceně a navrhovaném čase.		Podpis:
Vyjádření objednatele:		Podpis: 16. 11. 2021
Závěrečné stanovisko:	Celková cena změnového listu č. 55: s DPH 21%	8 103,00 Kč 9 804,63 Kč

V Praze dne:

Přílohy: 1 - rozpočet VCP 55 přeložka telefonních rozvodů

ROZPOČET

Stavba: ZŠ Nepomucká, Praha 5
 Objekt: VCP 55 přeložka telefonních rozvodů

Objednatel: Měst. část Praha 5

Zhotovitel: Dereza, s.r.o.

Místo:

Zpracoval: Waldhans

Datum: 30. 9. 2021

Č.	KCN	Kód položky	Popis	MJ	Množství celkem	Cena jednotková	Cena celkem	Cenová soustava
1	2	3	4	5	6	7	8	9

D

Slaboproudé rozvody

6 740,00

1		R	Montáž vedení telefonních rozvodů	kpl	1,000	5 200,00	5 200,00	2021/II-R
			vč. vyvrtání prostupů stěn					
2		R	vč. dodávky materiálu	m	86,000	11,40	980,00	2021/II-R
3		R	Doprava	kpl	1,000	560,00	560,00	2021/II-R

VRN

Vedlejší rozpočtové náklady

803,00

VRN3

Zařízení staveniště

4		030001000	Zařízení staveniště	%	3,200	73,00	233,60	2020/II
---	--	-----------	---------------------	---	-------	-------	--------	---------

VRN4

Inženýrská činnost

5		045203000	Kompletační činnost	%	2,800	73,00	204,40	2020/II
---	--	-----------	---------------------	---	-------	-------	--------	---------

VRN7

Provozní vlivy

6		071002000	Provoz investora, třetích osob	%	0,500	73,00	36,50	2020/II
7		071003000	Provoz se stíženými provozními podmínkami	%	4,500	73,00	328,50	2020/II

Cena celkem (bez DPH)

8 103,00 Kč

Legenda:

2019/II	cena dle SOD (položky dle URS)
2020/II	nová cena (položky dle URS)
2020/II -R	nová cena (položky R)

ZMĚNOVÝ LIST STAVBY

stavba: **ZŠ Nepomuckého, zateplení objektu a výměna oken**

Oprava římsy a zdiva (jižní fasáda)

Pořadové číslo změnového listu:

56

Změna:



<input type="checkbox"/>
<input type="checkbox"/>
<input checked="" type="checkbox"/>

D - dokumentace

P - příprava

R - realizace

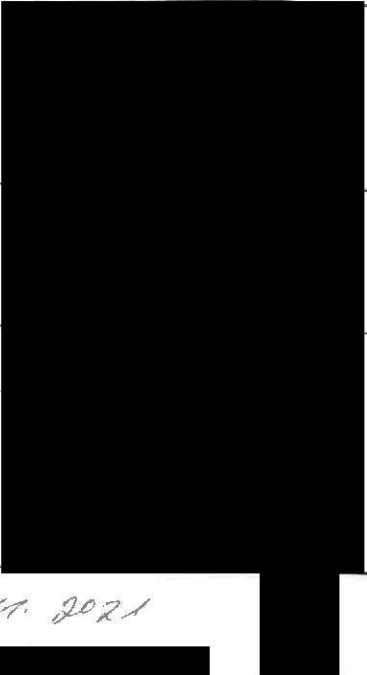
Stavební oddíl: Architektonicko stavební	Část: Svislé a kompetní konstrukce																								
Popis změny: V průběhu stavby byla architektem požadovaná úprava římsy a zdiva z důvodu umístění venkovních žaluzií.																									
Zdůvodnění změny: Zajištění architektonického vzhledu s funkcí venkovní stínící techniky.																									
Posouzení změny - autorský dozor projektanta: AD souhlasí s realizací.																									
Posouzení změny - technický dozor <i>OBSOUBIL A SPOUCO</i>																									
Dopady:	<table> <tr> <td>do projektové dokumentace:</td> <td>ne</td> <td>zapracovány</td> <td>ne</td> </tr> <tr> <td>do časového plánu:</td> <td>ano</td> <td>zapracovány</td> <td>ano, 30 dní</td> </tr> <tr> <td>do ceny: ano</td> <td>zvýšení o:</td> <td></td> <td>32 126,00 Kč</td> </tr> <tr> <td></td> <td>s DPH 21%</td> <td></td> <td>38 872,46 Kč</td> </tr> <tr> <td></td> <td>snížení o:</td> <td></td> <td>0 Kč</td> </tr> <tr> <td></td> <td>s DPH 21%</td> <td></td> <td>0 Kč</td> </tr> </table>	do projektové dokumentace:	ne	zapracovány	ne	do časového plánu:	ano	zapracovány	ano, 30 dní	do ceny: ano	zvýšení o:		32 126,00 Kč		s DPH 21%		38 872,46 Kč		snížení o:		0 Kč		s DPH 21%		0 Kč
do projektové dokumentace:	ne	zapracovány	ne																						
do časového plánu:	ano	zapracovány	ano, 30 dní																						
do ceny: ano	zvýšení o:		32 126,00 Kč																						
	s DPH 21%		38 872,46 Kč																						
	snížení o:		0 Kč																						
	s DPH 21%		0 Kč																						

Navrhovatel změny : Souhlasí s objemem prací, cenovou kalkulací.		Podpis:	
Věcná kontrola:	Cenová kontrola:		
Vyjádření zhotovitele: Výše uvedené práce budou provedeny v dohodnuté ceně a navrhovaném čase.		Podpis:	
Vyjádření objednatele:		Podpis: 16. 11. 2021 	
Závěrečné stanovisko:	Celková cena změnového listu č. 56:	32 126,00 Kč	
	s DPH 21%	38 872,46 Kč	

V Praze dne:

Přílohy: 1 - rozpočet VCP 56 oprava říms, doplnění zdíva
 2 - PD

ROZPOČET

Stavba: ZŠ Nepomucká, Praha 5

Objekt: VCP 56 oprava říms, doplnění zdiva JF

Objednatel: Měst. část Praha 5

Zhotovitel: Dereza, s.r.o.

Místo:

Zpracoval: Waldhans

Datum: 10. 9. 2021

Č.	KCN	Kód položky	Popis	MJ	Množství celkem	Cena jednotková	Cena celkem	Cenová soustava
1	2	3	4	5	6	7	8	9

3 Svislé a kompletní konstrukce 28 942,40

1		311272211	Zdivo z pórobetonových tvárnic hladkých do P2 do 450 kg/m3 na tenkovrstvou maltu tl 300 mm	m2	13,815	1 240,00	17 130,60	2021/II-R
			dozdívky pilířů Ytong tl. 10 cm 7 ks 720*940+350*940		12,067			
			dozdívky ploch Ytong tl. 10 cm 2 ks510*940+420*940		1,748			
2		36060..R	Reprofilace prvků, vč. potažení skloláknitým pleťvem vtláčeným do tenkovrstvé hmoty	m	10,010	1 180,00	11 811,80	2021/II-R
			doplnění říms izolantem ... 200 mm ... 2 ks		0,70			
			doplnění říms izolantem ... 890 mm ... 5 ks		4,45			
			doplnění říms izolantem ... 1150 mm ... 2 ks		2,30			
			doplnění říms izolantem ... 1280 mm ... 2 ks		2,56			

VRN Vedlejší rozpočtové náklady 3 183,60

VRN3 Zařízení staveniště

3		030001000	Zařízení staveniště	%	3,200	289,42	926,10	2020/II
---	--	-----------	---------------------	---	-------	--------	--------	---------

VRN4 Inženýrská činnost

4		045203000	Kompletační činnost	%	2,800	289,42	810,39	2020/II
---	--	-----------	---------------------	---	-------	--------	--------	---------

VRN7 Provozní vlivy

5		071002000	Provoz investora, třetích osob	%	0,500	289,42	144,71	2020/II
6		071003000	Provoz se stížnými provozními podmínkami	%	4,500	289,42	1 302,41	2020/II

Cena celkem (bez DPH)

32 126,00 Kč

Legenda:

2019/II	cena dle SOD (položky dle URS)
2020/II	nová cena (položky dle URS)
2021/II -R	nová cena (položky R)

DOZDĚNÍ PILÍŘŮ 4. NP

JIŽNÍ POHLED

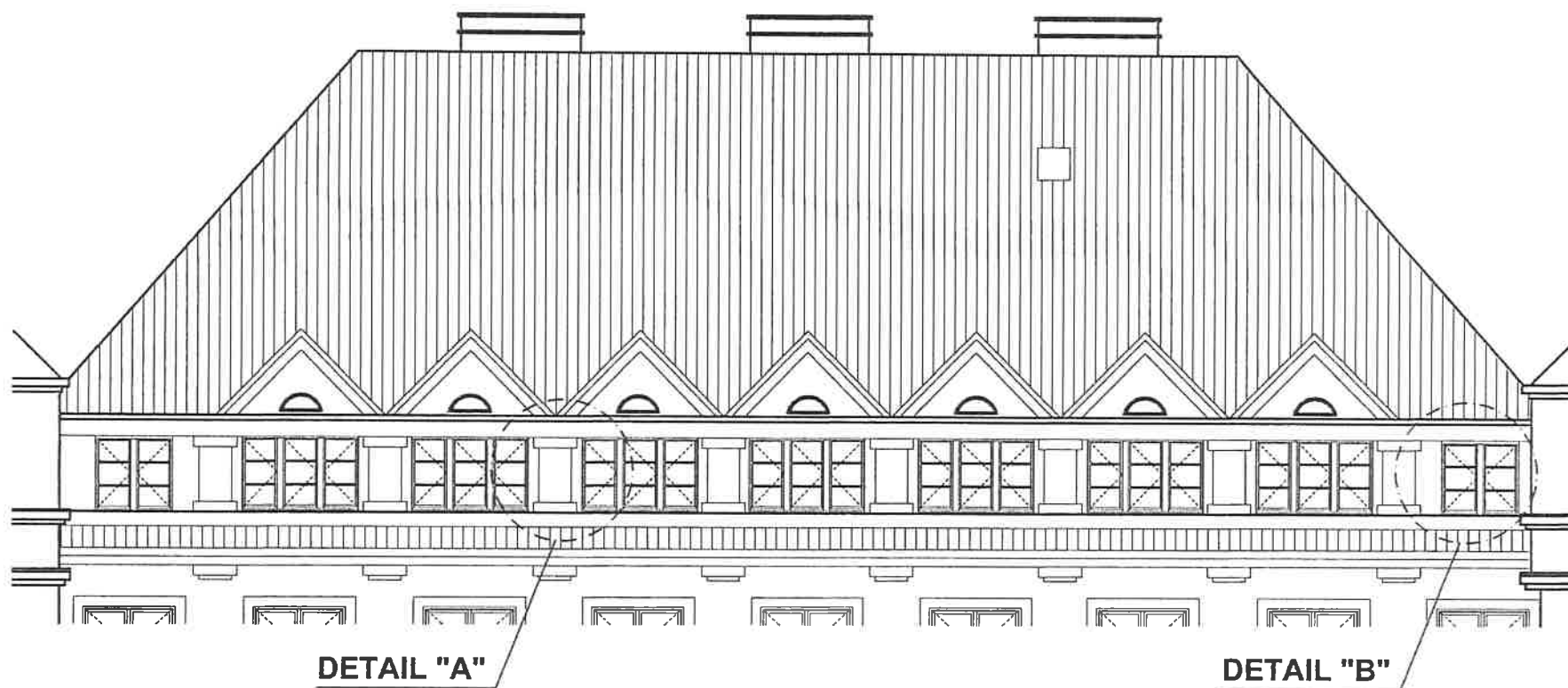

V.Č: 1

DEREZA s.r.o. 1:150
ZŠ NEPOMUCKÁ, PRAHA 5

DOZDĚNÍ PILÍŘŮ 4.NP - JIŽNÍ POHLED (DETAIL "A")

POHLED :

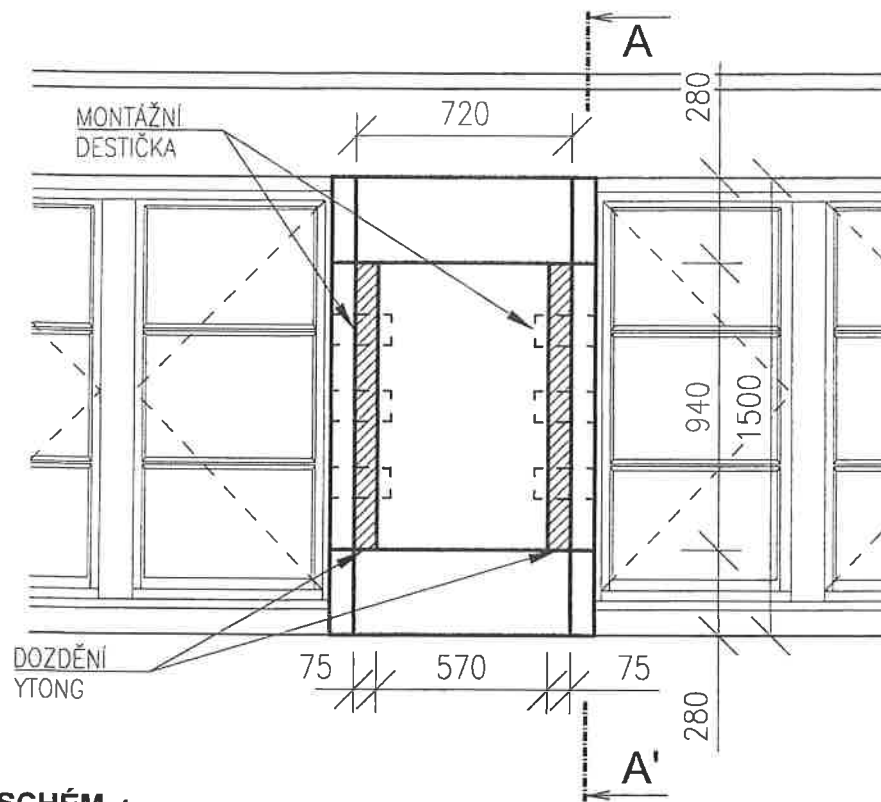

PŮDORYS. SCHÉM. :

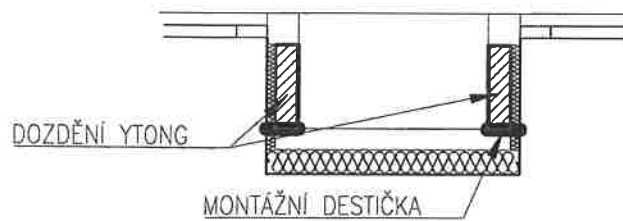

ŘEZ A-A' :

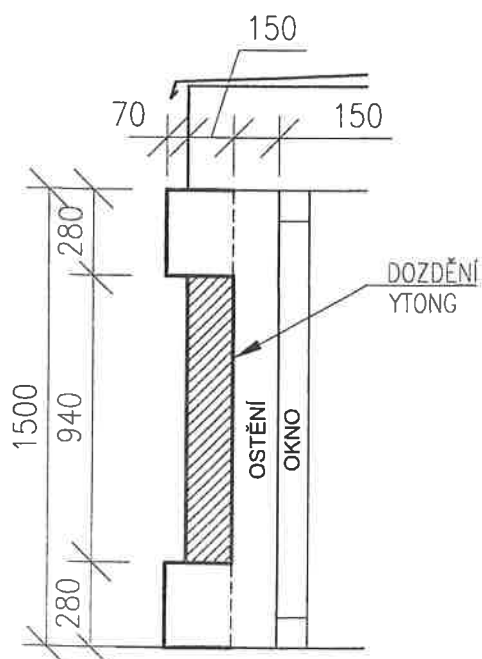

V.Č: 2

DEREZA s.r.o.

1:25

ZŠ NEPOMUCKÁ, PRAHA 5

DOZDĚNÍ PILÍŘŮ 4.NP - JIŽNÍ POHLED (DETAIL "B")

POHLED :

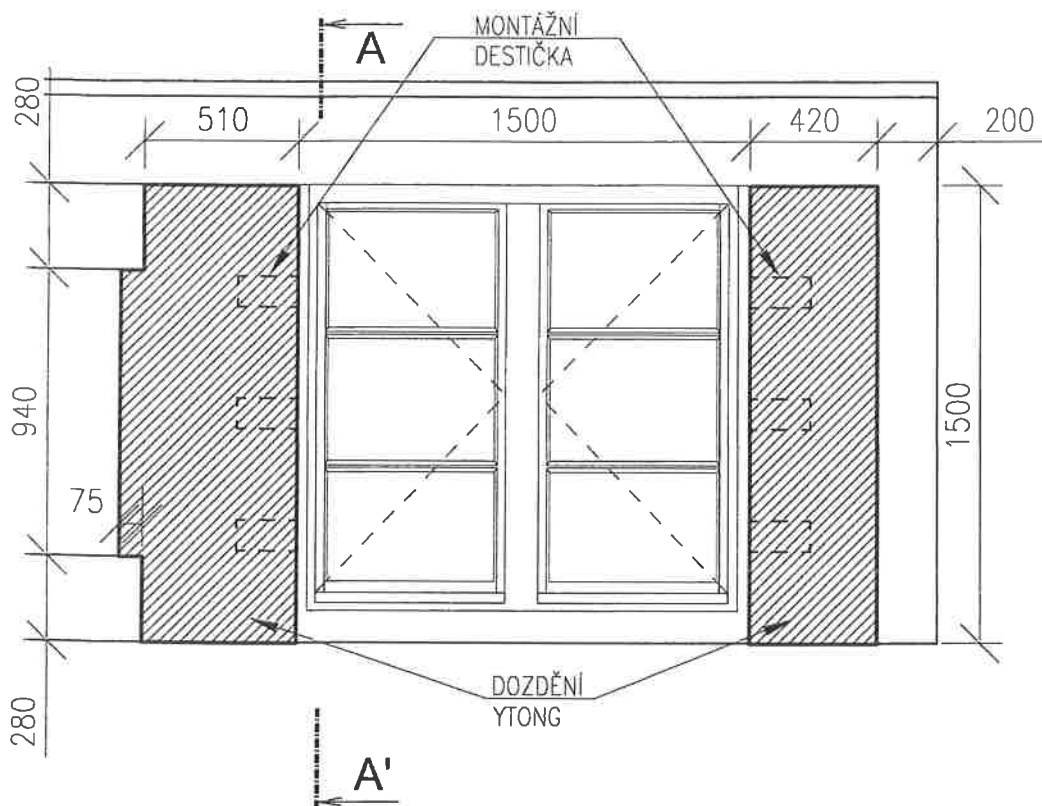

PŮDORYS. SCHÉM. :

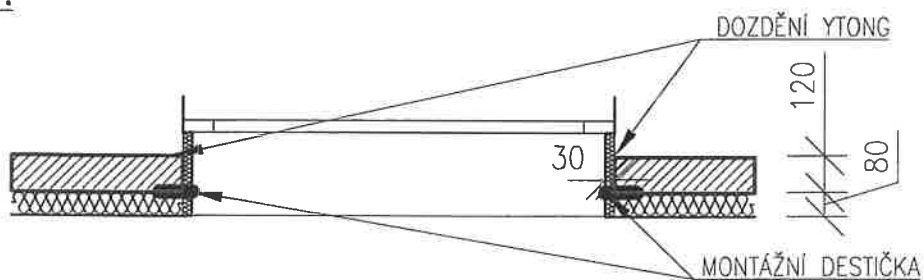

ŘEZ A-A' :

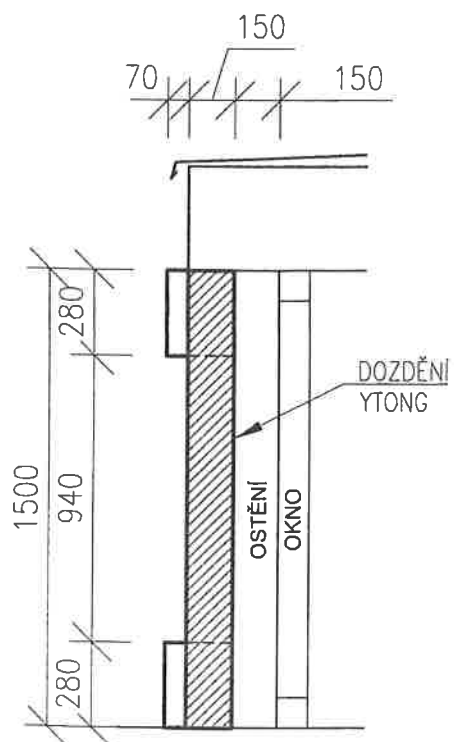

V.Č: 3

DEREZA s.r.o.

1:25

ZŠ NEPOMUCKÁ, PRAHA 5

DOIZOLOVÁNÍ ŘÍMS I +18,935 I

JIŽNÍ POHLED



ŘEZ A-A'

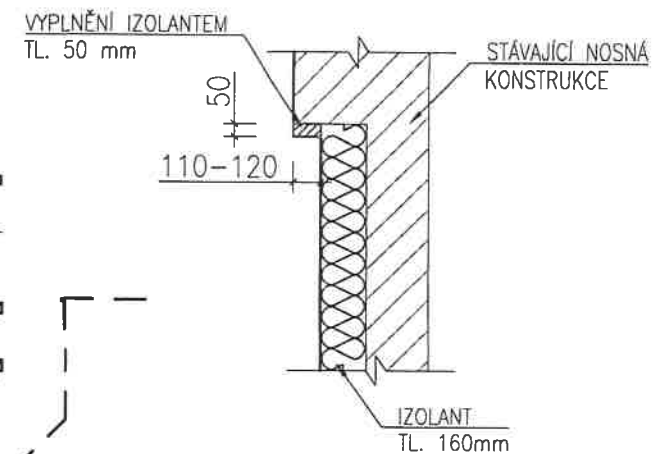

SEVERNÍ POHLED

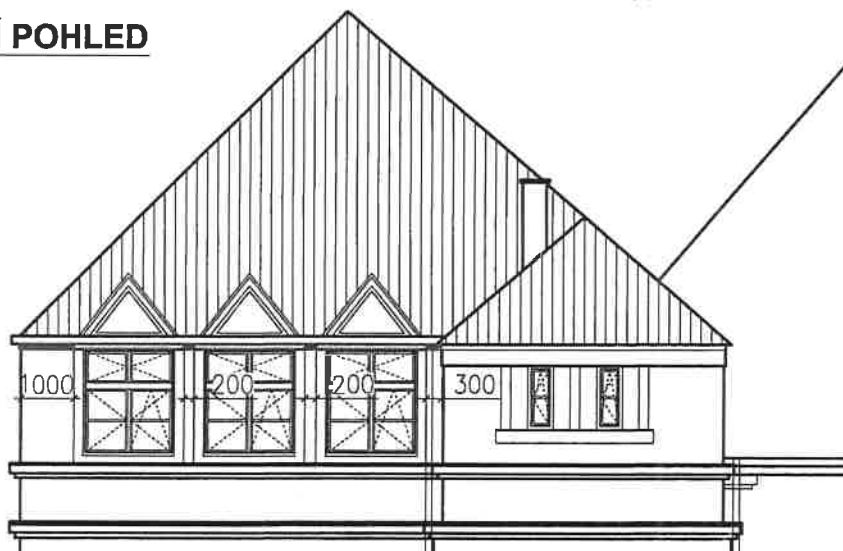

DETAILNÍ POHLED

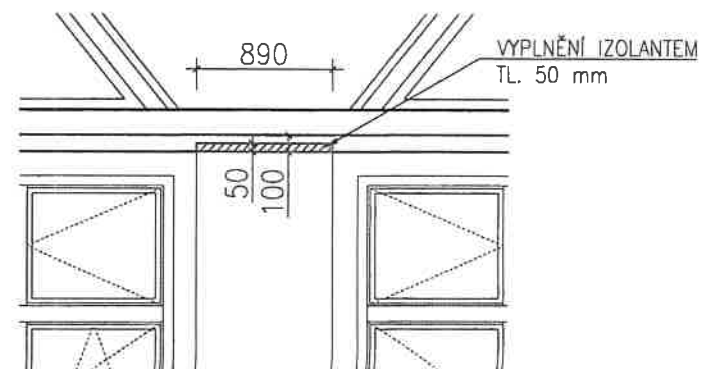

V.Č.: 1

DEREZA s.r.o. 1:150
ZŠ NEPOMUCKÁ, PRAHA 5

ZMĚNOVÝ LIST STAVBY

stavba: **ZŠ Nepomuckého, zateplení objektu a výměna oken**

Fasádní mřížky, záměna

Pořadové číslo změnového listu:

57

Změna:



<input type="checkbox"/>
<input type="checkbox"/>
<input checked="" type="checkbox"/>

D - dokumentace

P - příprava

R - realizace

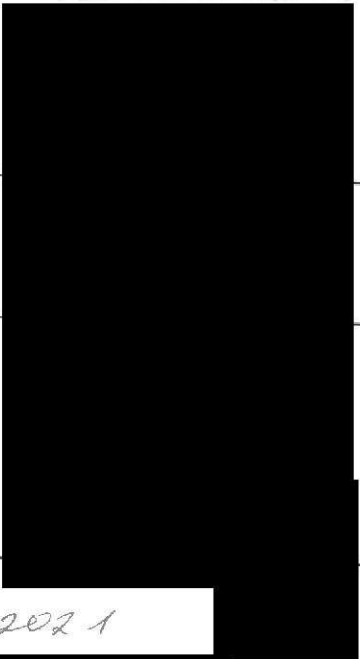
Stavební oddíl: Architektonicko stavební	Část: Konstrukce zámečnické																								
<p>Popis změny: V průběhu stavby byly architektem sjednoceny fasádní odvětrací mřížky (k fasádním žaluziím VZT) a upraveny počty dle skutečnosti.</p>																									
<p>Zdůvodnění změny: Materiálové sjednocení fasádních mřížek na fasádě.</p>																									
<p>Posouzení změny - autorský dozor projektanta: AD souhlasí a doporučuje realizaci.</p> <div style="text-align: right; width: 150px; height: 50px; background-color: black; margin-left: auto;"></div>																									
<p>Posouzení změny - technický dozor</p> <p style="margin-left: 50px;"><i>DOVOLUJELA JSEM O</i></p> <div style="text-align: right; width: 450px; height: 80px; background-color: black; margin-left: auto;"></div>																									
<p>Dopady:</p> <table style="width: 100%; border-collapse: collapse;"> <tr> <td style="width: 30%;">do projektové dokumentace:</td> <td style="width: 10%;">ne</td> <td style="width: 30%;">zapracovány</td> <td style="width: 30%;">ne</td> </tr> <tr> <td>do časového plánu:</td> <td>ano</td> <td>zapracovány</td> <td>ano, 30 dní</td> </tr> <tr> <td>do ceny: ano</td> <td colspan="2">zvýšení o:</td> <td>30 174,00 Kč</td> </tr> <tr> <td></td> <td>s DPH 21%</td> <td></td> <td>36 510,54 Kč</td> </tr> <tr> <td></td> <td colspan="2">snížení o:</td> <td>0 Kč</td> </tr> <tr> <td></td> <td>s DPH 21%</td> <td></td> <td>0 Kč</td> </tr> </table>		do projektové dokumentace:	ne	zapracovány	ne	do časového plánu:	ano	zapracovány	ano, 30 dní	do ceny: ano	zvýšení o:		30 174,00 Kč		s DPH 21%		36 510,54 Kč		snížení o:		0 Kč		s DPH 21%		0 Kč
do projektové dokumentace:	ne	zapracovány	ne																						
do časového plánu:	ano	zapracovány	ano, 30 dní																						
do ceny: ano	zvýšení o:		30 174,00 Kč																						
	s DPH 21%		36 510,54 Kč																						
	snížení o:		0 Kč																						
	s DPH 21%		0 Kč																						

Navrhovatel změny : Souhlasí s objemem prací, cenovou kalkulací.		Podpis:	
Věcná kontrola:	Cenová kontrola:		
Vyjádření zhotovitele: Výše uvedené práce budou provedeny v dohodnuté ceně a navrhovaném čase.		Podpis:	
Vyjádření objednatele:		Podpis:	
		<i>13.11.2021</i>	
Závěrečné stanovisko:	Celková cena změnového listu č. 57:	30 174,00 Kč	
	s DPH 21%	36 510,54 Kč	

V Praze dne:

Přílohy: 1 - rozpočet VCP 57 fasádní mřížky, záměna
 2 - PD mřížek

ROZPOČET

Stavba: ZŠ Nepomucká, Praha 5
Objekt: VCP 57 fasádní mřížky, záměna

Objednatel: Měst. část Praha 5

Zhotovitel: Dereza, s.r.o.

Místo:

Zpracoval: Waldhans

Datum: 5.10.2021

Č	KCN	Kód položky	Popis	MJ	Množství celkem	Cena jednotková	Cena celkem	Cenová soustava
1	2	3	4	5	6	7	8	9

D PSV Práce a dodávky PSV 27 183,42

D 767 Konstrukce zámečnické 34 040,07

1	208	767810113	Montáž mřížek větracích čtyřhranných pr. do 0,03 m2	kus	-15,000	895,94	-13 439,10	2019/II
---	-----	-----------	---	-----	---------	--------	------------	---------

"dle tabulky ostatních výrobků"

"O-03" 3

3,000

"O-04" 11

11,000

"O-05" 1

1,000

2	209	562456120x	mřížka větrací plast VM 150x150 barva dle Etics se sířovinou	kus	-3,000	228,56	-685,68	2019/II
---	-----	------------	--	-----	--------	--------	---------	---------

3	210	562456040x	mřížka větrací plast VM 200x200 barva dle Etics se sířovinou	kus	-11,000	274,27	-3 016,97	2019/II
---	-----	------------	--	-----	---------	--------	-----------	---------

4	211	562456081	mřížka větrací plast VM 150x300 barva dle Etics se sířovinou	kus	-1,000	411,40	-411,40	2019/II
---	-----	-----------	--	-----	--------	--------	---------	---------

5	208	767810115	Montáž mřížek větracích čtyřhranných	kus	3,000	895,94	2 687,82	2019/II
---	-----	-----------	--------------------------------------	-----	-------	--------	----------	---------

odvětrání stoupačky ZTI (jižní fasáda - terasa)

6		562456050x	protidešťová žaluzie PDZM 40, 200/200, barva dle fasády RAL 1015	kus	1,000	2 230,00	2 230,00	2021/II-R
---	--	------------	--	-----	-------	----------	----------	-----------

odvětrání sklad kuchyně (jižní fasáda)

7		562456050x	protidešťová žaluzie PDZM 40, 500/200, barva dle fasády RAL 1015	kus	1,000	2 450,00	2 450,00	2021/II-R
---	--	------------	--	-----	-------	----------	----------	-----------

8			vč. přechodového kusu	kus	1,000	1 250,00	1 250,00	2021/II-R
---	--	--	-----------------------	-----	-------	----------	----------	-----------

odvětrání WC lůžocvična (jižní fasáda)

10		562456050x	protidešťová žaluzie PDZM 40, 200/200, barva dle fasády RAL 1015	kus	1,000	2 230,00	2 230,00	2021/II-R
----	--	------------	--	-----	-------	----------	----------	-----------

11			vč. přechodového kusu	kus	1,000	568,00	568,00	2021/II-R
----	--	--	-----------------------	-----	-------	--------	--------	-----------

12	208	767810115	Montáž mřížek větracích čtyřhranných	kus	1,000	895,94	895,94	2019/II
----	-----	-----------	--------------------------------------	-----	-------	--------	--------	---------

odvětrání sklad kuchyně (východní fasáda)

13		562456050x	protidešťová žaluzie PDZM 40, 400/200, barva dle fasády RAL 1015	kus	1,000	2 560,00	2 560,00	2021/II-R
----	--	------------	--	-----	-------	----------	----------	-----------

14			vč. přechodového kusu	kus	1,000	568,00	568,00	2021/II-R
----	--	--	-----------------------	-----	-------	--------	--------	-----------

15	208	767810115	Montáž mřížek větracích čtyřhranných	kus	6,000	895,94	5 375,64	2019/II
----	-----	-----------	--------------------------------------	-----	-------	--------	----------	---------

odvětrání skladů, WC, chodba (severní fasáda)

16		562456050x	protidešťová žaluzie PDZM 40, 250/250, barva dle fasády RAL 1015	kus	3,000	2 340,00	7 020,00	2021/II-R
----	--	------------	--	-----	-------	----------	----------	-----------

17		562456050x	protidešťová žaluzie PDZM 40, 400/400, barva dle fasády RAL 1015	kus	1,000	2 680,00	2 680,00	2021/II-R
----	--	------------	--	-----	-------	----------	----------	-----------

18		562456050x	protidešťová žaluzie PDZM 40, 315/200, barva dle fasády RAL 1015	kus	2,000	2 420,00	4 840,00	2021/II-R
----	--	------------	--	-----	-------	----------	----------	-----------

19	208	767810115	Montáž mřížek větracích čtyřhranných	kus	2,000	895,94	1 791,88	2019/II
----	-----	-----------	--------------------------------------	-----	-------	--------	----------	---------

odvětrání byt (severní fasáda)

20		562456050x	protidešťová žaluzie PDZM 40, 200/200, barva dle fasády RAL 1015	kus	2,000	2 230,00	4 460,00	2021/II-R
----	--	------------	--	-----	-------	----------	----------	-----------

21			vč. přechodového kusu	kus	2,000	1 850,00	3 700,00	2021/II-R
----	--	--	-----------------------	-----	-------	----------	----------	-----------

22			vč. zpětné klapky	kus	2,000	1 580,00	3 160,00	2019/II
----	--	--	-------------------	-----	-------	----------	----------	---------

23	208	767810115	Montáž mřížek větracích čtyřhranných	kus	1,000	895,94	895,94	2021/II-R
----	-----	-----------	--------------------------------------	-----	-------	--------	--------	-----------

odvětrání sklad nářadí (západní fasáda)

24		562456050x	protidešťová žaluzie PDZM 40, 200/200, barva dle fasády RAL 1015	kus	1,000	2 230,00	2 230,00	2021/II-R
----	--	------------	--	-----	-------	----------	----------	-----------

D 9004_OV Ostatní práce a výrobky -6 856,65

29	59	O-03/05	D+M Prodloužení potrubí větracího	kpl	-15,000	457,11	-6 856,65	2019/II
----	----	---------	-----------------------------------	-----	---------	--------	-----------	---------

VRN Vedlejší rozpočtové náklady 2 990,58

VRN3 Zařízení staveniště

30		030001000	Zařízení staveniště	%	3,200	271,83	870,27	2020/II
----	--	-----------	---------------------	---	-------	--------	--------	---------

VRN4 Inženýrská činnost

31		045203000	Kompletační činnost	%	2,800	271,83	761,14	2020/II
----	--	-----------	---------------------	---	-------	--------	--------	---------

VRN7 Provozru vlivy

32		071002000	Provoz investora, třetích osob	%	0,500	271,83	135,92	2020/II
----	--	-----------	--------------------------------	---	-------	--------	--------	---------

ROZPOČET

Stavba: ZŠ Nepomucká, Praha 5
Objekt: VCP 57 fasádní mřížky, záměna

Objednatel: Měst. část Praha 5
Zhotovitel: Dereza, s.r.o.
Místo:

Zpracoval: Waldhans
Datum: 5.10.2021

Č.	KCN	Kód položky	Popis	MJ	Množství celkem	Cena jednotková	Cena celkem	Cenová soustava
1	2	3	4	5	6	7	8	9
33		071003000	Provoz se slíženými provozními podmínkami	%	4,500	271,83	1 223,25	2020/1

Cena celkem (bez DPH)

30 174,00 Kč



Legenda:

2019/1	cena dle SOD (položky dle URS)
2020/1	nová cena (položky dle URS)
2021/1-R	nová cena (položky R)

JIŽNÍ POHLED - OSTATNÍ VÝROBKY 02, 03, 04 - MŘÍŽKY



LEGENDA:



-  MONTÁŽ STÁVAJÍCÍCH MŘÍŽEK
-  ZRUŠENÍ STÁVAJÍCÍCH MŘÍŽEK
-  MONTÁŽ NOVÝCH MŘÍŽEK

V.Č: 1

VÝCHODNÍ POHLED - OSTATNÍ VÝROBKY 02, 03, 04 - MŘÍŽKY



LEGENDA:

-  MONTÁŽ STÁVAJÍCÍCH MŘÍŽEK
-  ZRUŠENÍ STÁVAJÍCÍCH MŘÍŽEK
-  MONTÁŽ NOVÝCH MŘÍŽEK



V.Č: 2

DEREZA s.r.o. 1:150
ZŠ NEPOMUCKÁ, PRAHA 5

SEVERNÍ POHLED - OSTATNÍ VÝROBKY 02, 03, 04 - MŘÍŽKY



LEGENDA:

-  MONTÁŽ STÁVAJÍCÍCH MŘÍŽEK
-  ZRUŠENÍ STÁVAJÍCÍCH MŘÍŽEK
-  MONTÁŽ NOVÝCH MŘÍŽEK



V.Č: 3

DEREZA s.r.o. 1:150
ZŠ NEPOMUCKÁ, PRAHA 5

ZÁPADNÍ POHLED - OSTATNÍ VÝROBKY 02, 03, 04 - MŘÍŽKY



LEGENDA:

-  MONTÁŽ STÁVAJÍCÍCH MŘÍŽEK
-  ZRUŠENÍ STÁVAJÍCÍCH MŘÍŽEK
-  MONTÁŽ NOVÝCH MŘÍŽEK

V.Č: 4

DEREZA s.r.o. 1:150
ZŠ NEPOMUCKÁ, PRAHA 5

ZMĚNOVÝ LIST STAVBY

stavba: **ZŠ Nepomuckého, zateplení objektu a výměna oken**

Stavební úpravy vikýřů

Pořadové číslo změnového listu:

58

Změna:

<input type="checkbox"/>
<input type="checkbox"/>
<input checked="" type="checkbox"/>

D - dokumentace

P - příprava

R - realizace

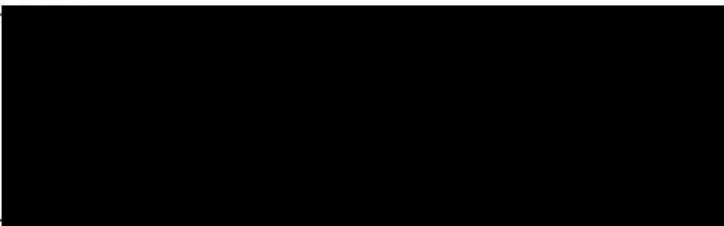
Stavební oddíl: Architektonicko stavební	Část: Svislé a kompetní konstrukce																								
<p>Popis změny: V průběhu stavby byla architektem doporučena úprava vikýřů.</p>																									
<p>Zdůvodnění změny: Požadovaný vzhled architektem.</p>																									
<p>Posouzení změny - autorský dozor projektanta: AD souhlasí s návrhem architekta a doporučuje odsouhlasit změnu, která nemá negativní vliv na tepelné technické parametry objektu.</p>																									
<p>Posouzení změny - technický dozor</p> <p>ODSOUHLASILO</p>																									
<p>Dopady:</p> <table> <tr> <td>do projektové dokumentace:</td> <td>ne</td> <td>zapracovány</td> <td>ne</td> </tr> <tr> <td>do časového plánu:</td> <td>ano</td> <td>zapracovány</td> <td>ano, 30 dní</td> </tr> <tr> <td>do ceny: ano</td> <td colspan="2">zvýšení o:</td> <td>23 184,00 Kč</td> </tr> <tr> <td></td> <td>s DPH 21%</td> <td></td> <td>28 052,64 Kč</td> </tr> <tr> <td></td> <td colspan="2">snížení o:</td> <td>0 Kč</td> </tr> <tr> <td></td> <td>s DPH 21%</td> <td></td> <td>0 Kč</td> </tr> </table>		do projektové dokumentace:	ne	zapracovány	ne	do časového plánu:	ano	zapracovány	ano, 30 dní	do ceny: ano	zvýšení o:		23 184,00 Kč		s DPH 21%		28 052,64 Kč		snížení o:		0 Kč		s DPH 21%		0 Kč
do projektové dokumentace:	ne	zapracovány	ne																						
do časového plánu:	ano	zapracovány	ano, 30 dní																						
do ceny: ano	zvýšení o:		23 184,00 Kč																						
	s DPH 21%		28 052,64 Kč																						
	snížení o:		0 Kč																						
	s DPH 21%		0 Kč																						

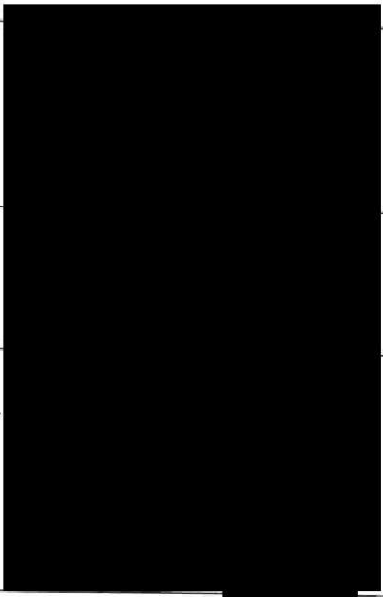
Navrhovatel změny : Souhlasí s objemem prací, cenovou kalkulací.		Podpis:	
Věcná kontrola:	Cenová kontrola:		
Vyjádření zhotovitele: Výše uvedené práce budou provedeny v dohodnuté ceně a navrhovaném čase.		Podpis:	
Vyjádření objednatele:		Podpis:	
Závěrečné stanovisko:	Celková cena změnového listu č. 58:	23 184,00 Kč	
	s DPH 21%	28 052,64 Kč	

16. 11. 2021

V Praze dne:

Přílohy: 1 - rozpočet VCP 58 stavební úpravy vikýřů
 2 - PD

ROZPOČET

Stavba: ZŠ Nepomucká, Praha 5
 Objekt: VCP 58 stavební úpravy vikýřů

Objednatel: Měst. část Praha 5
 Zhotovitel: Dereza, s.r.o.
 Místo:

Zpracoval: Waldhans
 Datum: 15. 10. 2021

Č.	KCN	Kód položky	Popis	MJ	Množství celkem	Cena jednotková	Cena celkem	Cenová soustava
1	2	3	4	5	6	7	8	9

Práce HSV 25 942,83

3 Svislé a kompletní konstrukce 7 732,56

1	K	349234831	Doplnění zdva okenních obrub	m	28,100	275,18	7 732,56	2019/II
---	---	-----------	------------------------------	---	--------	--------	----------	---------

*parapet 1,8*9 vikýřů*

*parapet 1,7*7 vikýřů*

D 6 Úpravy povrchů, podlahy a osazování výplní 14 316,33

2	18	622222051	Montáž zateplení vnějšího ostění nebo nadpraží hl. špalety do 400 mm z minerální vlny tl do 40 mm	m	43,700	199,30	8 709,41	2019/II
---	----	-----------	---	---	--------	--------	----------	---------

*šikmé ostění 1,3*2*9 vikýřů*

*šikmé ostění 1,45*2*7 vikýřů*

3	19	631515180x	deska minerální izolační tl. 30 mm	m2	13,372	169,13	2 261,64	2019/II
---	----	------------	------------------------------------	----	--------	--------	----------	---------

šikmé ostění

4		612142001	Potažení vnitřních stěn sklovláknitým pletivem vtačeným do tenkovrstvé hmoty	m2	19,158	174,62	3 345,28	2019/II
---	--	-----------	--	----	--------	--------	----------	---------

*plocha 1,8*1,3*

*plocha 1,7*1,45*

9 Bourání konstrukcí 2 624,88

5	52	96806237.R	Vybourání sdk konstrukcí	m2	13,110	200,22	2 624,88	2021/II-R
---	----	------------	--------------------------	----	--------	--------	----------	-----------

*šikmé ostění 1,3*2*9 vikýřů*

*šikmé ostění 1,45*2*7 vikýřů*

997 Přesun sutě 961,37

6	82	997013217	Vnitrostaveništní doprava sutí a vybouraných hmot pro budovy v do 24 m ručně	t	0,250	2 532,40	633,10	2019/II
---	----	-----------	--	---	-------	----------	--------	---------

7	83	997013501	Odvoz sutí na skládku a vybouraných hmot nebo meziskládku do 1 km se složením	t	0,250	213,93	53,48	2019/II
---	----	-----------	---	---	-------	--------	-------	---------

8	84	997013509	Příplatek k odvozu sutí a vybouraných hmot na skládku ZKD 1 km přes 1 km	t	0,056	9,33	0,52	2019/II
---	----	-----------	--	---	-------	------	------	---------

9	85	997013831	Poplatek za uložení stavebního směsného odpadu na skládce (skládkovně)	t	0,250	1 097,07	274,27	2019/II
---	----	-----------	--	---	-------	----------	--------	---------

D 998 Přesun hmot 307,69

10	86	998011003	Přesun hmot pro budovy zděné v do 24 m	t	0,560	275,18	154,10	2019/II
----	----	-----------	--	---	-------	--------	--------	---------

11	87	998011025	Příplatek k přesunu hmot za stížený přesun	t	0,560	274,27	153,59	2019/II
----	----	-----------	--	---	-------	--------	--------	---------

Práce PSV -5 056,60

764 Konstrukce klempířské 8 857,76

12	129	764206105	Montáž oplechování rovných parapetů rš do 400 mm	m	13,500	201,13	2 715,26	2019/II
----	-----	-----------	--	---	--------	--------	----------	---------

*1,5*9*

13,50

13		20101000.R	plech Cu střešní tl 0,55mm svitek š 1000mm	m2	3,375	1 820,00	6 142,50	2020/II
----	--	------------	--	----	-------	----------	----------	---------

*13,5*0,25*

767 Konstrukce zámečnické -13 914,36

14	207	767662111x	D+M ocelová mříž Z37-38 dle zámečnický výrobků	kg	-117,075	118,85	-13 914,36	2019/II
----	-----	------------	--	----	----------	--------	------------	---------

VRN Vedlejší rozpočtové náklady 2 297,77

VRN3 Zařízení staveniště

15		030001000	Zařízení staveniště	%	3,200	208,86	668,64	2020/II
----	--	-----------	---------------------	---	-------	--------	--------	---------

ROZPOČET

Stavba: ZŠ Nepomucká, Praha 5
 Objekt: VCP 58 stavební úpravy vikýřů

Objednatel: Měst. část Praha 5
 Zhotovitel: Dereza, s.r.o.
 Místo:

Zpracoval: Waldhans
 Datum: 15. 10. 2021

Č.	KCN	Kód položky	Popis	MJ	Množství celkem	Cena jednotková	Cena celkem	Cenová soustava
1	2	3	4	5	6	7	8	9

VRN4 Inženýrská činnost

16		045203000	Kompletační činnost	%	2,800	208,86	584,81	2020/II
----	--	-----------	---------------------	---	-------	--------	--------	---------

VRN7 Provozní vlivy

17		071002000	Provoz investora, třetích osob	%	0,500	208,86	104,43	2020/II
18		071003000	Provoz se stíženými provozními podmínkami	%	4,500	208,86	939,88	2020/II

Cena celkem (bez DPH)

23 184,00 Kč

Legenda:

2019/II	cena dle SOD (položky dle URS)
2020/II	nová cena (položky dle URS)
2021/II -R	nová cena (položky R)

STAVEBNÍ ÚPRAVY VIKÝŘŮ - JIŽNÍ FASÁDA

PŮVODNÍ STAV:



NAVRHOVANÝ STAV:

NOVÉ OPLECHOVÁNÍ VIKÝŘŮ

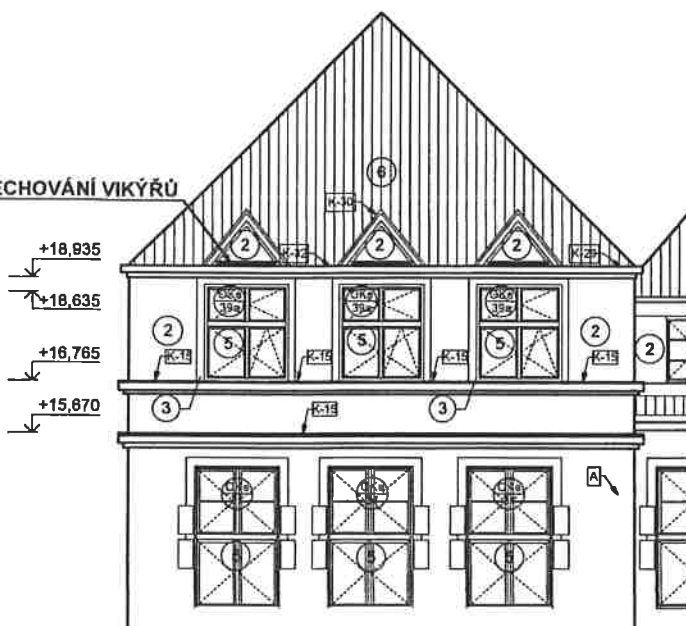

V.Č: 1

DEREZA s.r.o. 1:150
ZŠ NEPOMUCKÁ, PRAHA 5

STAVEBNÍ ÚPRAVY VIKÝŘŮ - JIŽNÍ FASÁDA

PŮVODNÍ STAV:

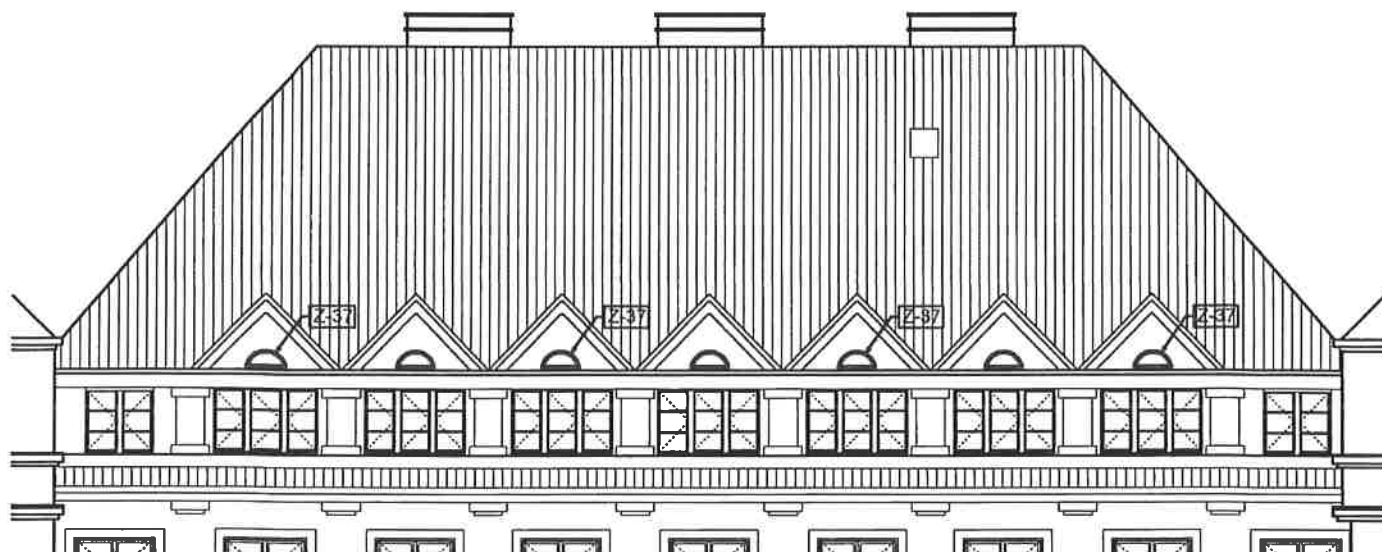

NAVRHOVANÝ STAV:

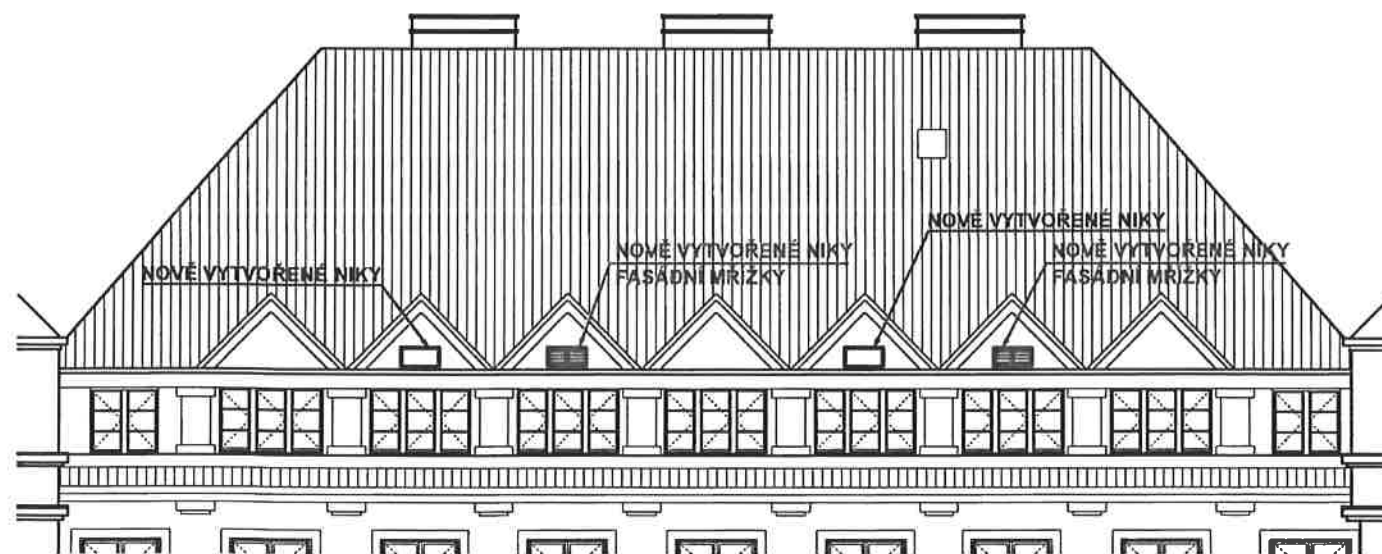

V.Č: 1

DEREZA s.r.o. 1:150

ZŠ NEPOMUCKÁ, PRAHA 5

ZMĚNOVÝ LIST STAVBY

Stavba: ZŠ Nepomuckého, zateplení objektu a výměna oken

Zámková dlažba

Pořadové číslo změnového listu:

59

Změna:



<input type="checkbox"/>
<input type="checkbox"/>
<input checked="" type="checkbox"/>

D - dokumentace

P - příprava

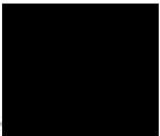
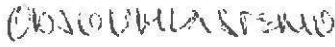
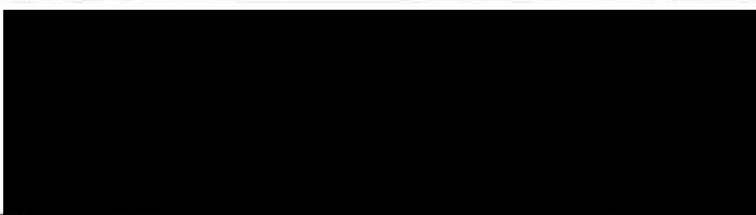
R - realizace

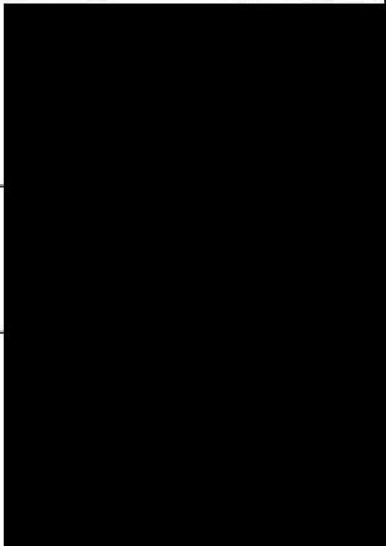
Stavební oddíl: Architektonicko stavební	Část: Komunikace
Popis změny: V průběhu stavby byly architektem upřesněny venkovní plochy, byla doporučena zámková dlažba.	
Zdůvodnění změny:	
Posouzení změny - autorský dozor projektanta: AD souhlasí s realizací.	
	
Posouzení změny - technický dozor 	
Dopady:	
do projektové dokumentace:	ne zapracovány ne
do časového plánu:	ano zapracovány ano, 30 dní
do ceny: ano	zvýšení o: 67 775,00 Kč s DPH 21% 82 007,75 Kč
	snížení o: 0 Kč s DPH 21% 0 Kč

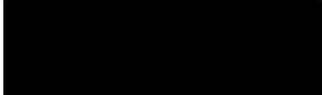
Navrhovatel změny : Souhlasí s objemem prací, cenovou kalkulací.		Podpis: 
Věcná kontrola:	Cenová kontrola:	
Vyjádření zhotovitele: Výše uvedené práce budou provedeny v dohodnuté ceně a navrhovaném čase.		Podpis: 
Vyjádření objednatele:		Podpis: 16. 11. 2021 
Závěrečné stanovisko:	Celková cena změnového listu č. 59: s DPH 21%	67 775,00 Kč 82 007,75 Kč

V Praze dne:

Přílohy: 1 - rozpočet VCP 59 zámková dlažba
 2 - PD

ROZPOČET

Stavba: ZŠ Nepomucká, Praha 5
Objekt: VCP 59 zámková dlažba

Objednatel: Měst. část Praha 5
Zhotovitel: Dereza, s.r.o.
Místo:

Zpracoval: Waldhans
Datum: 8.30. 2021

Č.	KCN	Kód položky	Popis	MJ	Množství celkem	Cena jednotková	Cena celkem	cenová soustava
1	2	3	4	5	6	7	8	9

D HSV Práce a dodávky HSV 61 058,44

D 1 Zemní práce 27 354,26

1	K	122151101	Odkopávky a prokopávky nezapažené ručně v hornině třídy těžitelnosti I skupiny 1 a 2 do 20 m3	m3	6,125	1 141,00	6 988,63	2021/II
2	K	162211311	Vodorovné přemístění výkopku nebo sypaniny stavebním kolečkem s vyprázdněním kolečka na hromady nebo do dopravního prostředku na vzdálenost do 10 m z horniny třídy těžitelnosti I, skupiny 1 až 3	m3	6,125	184,00	1 127,00	2021/II
3	K	162751117	Vodorovné přemístění výkopku nebo sypaniny po suchu na obvyklém dopravním prostředku, bez naložení výkopku, avšak se složením bez rozhrnutí z horniny třídy těžitelnosti I skupiny 1 až 3 na vzdálenost přes 9 000 do 10 000 m	m3	61,250	256,00	15 680,00	2021/II
4	K	167111101	Nakládání, skládání a překládání neulehlého výkopku nebo sypaniny ručně nakládání, z hornin třídy těžitelnosti I, skupiny 1 až 3	m3	6,125	328,00	2 009,00	2021/II
5	K	171201231	Poplatek za uložení stavebního odpadu na recyklační skládce (skládkovně) zeminy a kamení zatříděného do Katalogu odpadů pod kódem 17 05 04	t	6,125	253,00	1 549,63	2021/II

D 5 Komunikace pozemní 33 704,18

6	K	564671111	Podklad z kameniva hrubého drceného vel. 63-125 mm, s rozprostřením a zhuštěním, po zhuštění tl. 250 mm	m2	24,500	232,00	5 684,00	2021/II
7	K	564811111	Podklad ze šterkodrti ŠD s rozprostřením a zhuštěním, po zhuštění tl. 50 mm	m2	24,500	156,50	3 834,25	2021/II
8	K	591111111	Kladení zámkové dlažby, do lože do tl. 50 mm, s vyplněním spár	m2	24,500	460,00	11 270,00	2021/II
9	M	58381004	zámková dlažba 200/100	m2	26,950	380,00	10 241,00	2021/II-R
10		598001..	Demontáž + zpětné osazení stávající čistící rohože	ks	1,000	1 260,00	1 260,00	2021/II-R
11		59800000	Přesun hmot pro komunikace	%	310,293	4,56	1 414,93	2021/II-R

VRN Vedlejší rozpočtové náklady 6 716,56

VRN3 Zařízení staveniště

6		030001000	Zařízení staveniště	%	3,200	610,58	1 954,00	2020/II
---	--	-----------	---------------------	---	-------	--------	----------	---------

VRN4 Inženýrská činnost

7		045203000	Kompletační činnost	%	2,800	610,58	1 709,64	2020/II
---	--	-----------	---------------------	---	-------	--------	----------	---------

VRN7 Provozní vlivy

8		071002000	Provoz investora, třetích osob	%	0,500	610,58	305,29	2020/II
9		071003000	Provoz se stížnými provozními podmínkami	%	4,500	610,58	2 747,63	2020/II

Cena celkem (bez DPH)

67 775,00 Kč

Legenda

2019/II	cena dle SOD (položky dle URS)
2021/II	nová cena (položky dle URS)
2021/II -R	nová cena (položky R)

PŮDORYS - POKLÁDKA ZÁMKOVÉ DLAŽBY

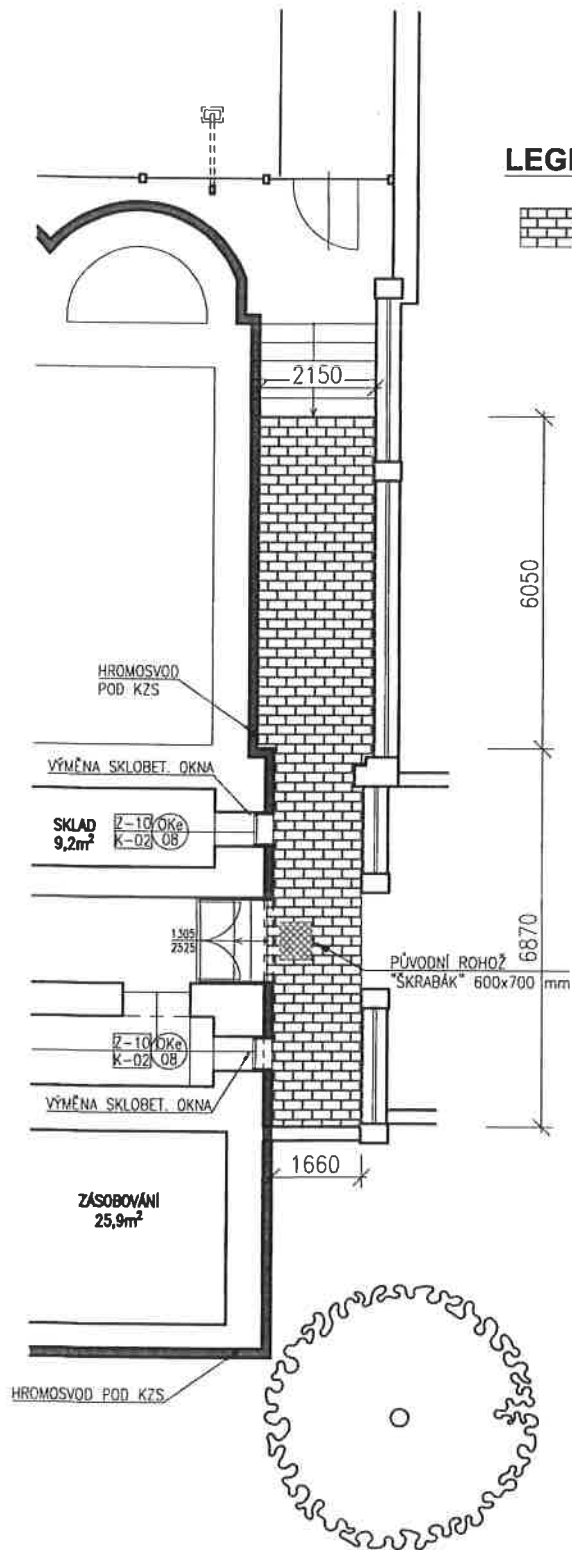

LEGENDA:



= BETONOVÁ DLAŽBA (ZÁMKOVÁ)

-ROZMÉR DLAŽ. KOSTKY: 200 x 200 x 80 mm

-CELKOVÁ VÝMĚRA PLOCHY DLAŽBY: 24,5 m²

V.Č: 1

DEREZA s.r.o.

1:150

ZŠ NEPOMUCKÁ, PRAHA 5

ZMĚNOVÝ LIST STAVBY

Stavba: ZŠ Nepomuckého, zateplení objektu a výměna oken

Záměna prvků a materiálů

Pořadové číslo změnového listu:

60

Změna:

x

D - dokumentace

P - příprava

R - realizace

Stavební oddíl:

Architektonickostavební část, Vzduchotechnika, Venkovní úpravy

Popis změny:

V průběhu stavby bylo autorským dozorem schváleny záměny některých prvků a materiálů.

Zdůvodnění změny:

Záměna prvků a materiálů.

Posouzení změny - autorský dozor projektanta:

AD souhlasí s realizací.



Posouzení změny - technický dozor

SOUSHLASÍ

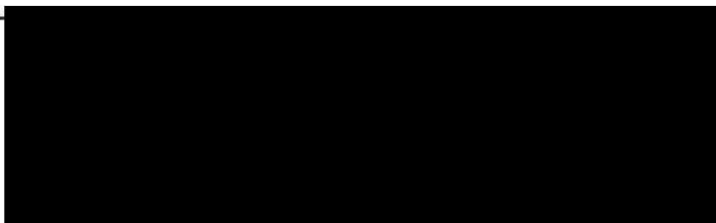

Dopady:

do projektové dokumentace:

ne

zapracovány

ano

do časového plánu:

ano

zapracovány

ne

do ceny: ano

zvýšení o:

25 334,00 Kč

s DPH 21%

30 654,14 Kč

snížení o:

0 Kč

s DPH 21%

0 Kč

Navrhovatel změny : Souhlasí s objemem prací, cenovou kalkulací.		Podpis:	
Věcná kontrola:	Cenová kontrola:		
Vyjádření zhotovitele: Výše uvedené práce budou provedeny v dohodnuté ceně a navrhovaném čase.		Podpis:	
Vyjádření objednatele:		Podpis:	
		<i>16. 11. 2021</i>	
Závěrečné stanovisko:		Celková cena změnového listu č. 60:	25 334,00 Kč
		s DPH 21%	30 654,14 Kč

V Praze dne:

Přílohy: 1 - rozpočet VCP 60 záměna prvků a materiálů
 2 - PD schema 1 střecha
 3 - PD schema 2 vikýře
 4 - PD schema 3 sokl

ROZPOČET

Stavba: ZŠ Nepomucká, Praha 5
Objekt: VCP 60 záměna prvků a materiálů

Objednatel: Měst. část Praha 5
Zhotovitel: Dereza, s.r.o.
Místo:

Zpracoval: Waldhans
Datum: 9. 11. 2021

Č.	KCN	Kód položky	Popis	MJ	Množství celkem	Cena jednotková	Cena celkem
1	2	3	4	5	6	7	8

Architektonicko-stavební část

(dopočet lišt)

19 396,25

1		622252001	Montáž základacích soklových lišt zateplení <i>pro břizolitové omltky</i>	m	231,195	82,65	19 107,80
2		590516215	profil základací soklový nástavec pral 2,5m (pro	m	234,072	77,88	18 229,53
3	25	622252002	Montáž ostatních lišt zateplení	m	-667,665	44,43	-29 664,35
4	26	590515101	ukončovací profil pro nadpraží s integrovanou okapnicí	m	-319,194	30,17	-9 630,08
5	27	590515120	profil parapetní LPE plast 2 m	m	-381,854	38,49	-14 697,56
6	29	622252002x	Montáž ostatních lišt zateplení	m	667,665	44,43	29 664,36
7	31	59051486	profil rohový PVC 15x15mm s výztužnou tkaninou š 100mm pro ETICS	m	319,194	9,11	2 907,86
8	31	59051486	profil rohový PVC 15x15mm s výztužnou tkaninou š 100mm pro ETICS	m	381,854	9,11	3 478,69

Ostatní práce a výrobky (záměna zidka)

0,00

9	75	O-27	D+M O-27 - oprava zidky u hlavního vstupního portálu, demontáž, provedení nové včetně odvozu na řízenou skládku dle tabulky ostatních výrobků označení O-27	kpl	-2,000	68 566,86	-137 133,72
10		O-27-R	D+M O-27 - přemístění zidky u hlavního vstupního portálu, demontáž, provedení nového základu vč. výkopových prací, osazení, vyčištění povrchu (dle požadavku architekta)	kpl	2,000	68 566,86	137 133,72

Vzduchotechnika

Ostatní (záměna kotevního systému)

0,00

11	66	429.R.036	Nosný a závěsový materiál pro provedení nosných výměn v půdním prostoru pro zavěšení 6ks větracích rekuperačních jednotek ve 4.NP	kg	-120,000	192,45	-23 094,00
12		429.R.038	Nosný a závěsový materiál pro zavěšení 20 ks rekuperačních jednotek (kotvení HILTI do stěn a stropů)	ks	20,000	1 154,70	23 094,00

Venkovní terénní úpravy

Komunikace (záměna technologie pokládky ploch)

6 769,01

13	3	57237011	Vyspravení krytu komunikací po plochy do 15 m2 dlažbou drobnou do lože z kameniva	m2	13,928	1 611,01	22 438,15
14	4	5896532x	Uvedení asfaltových ploch do původního stavu vč. řezání, vybourání, odvozu atd.	m2	-13,928	1 125,01	-15 669,14

Změnové listy

ZL 19 Nová střešní krytina Cu (záměna fólie)

-9 126,00

15	9	764002414	Montáž strukturované oddělovací rohože jakékoli rš	m2	-60,000	51,00	-3 060,00
16	10	28329223	fólie difúzně propustné s nakaširovanou strukturovanou rohoží pod hladkou plechovou krytinou	m2	-66,000	165,00	-10 890,00
17		765191013	Montáž pojistné hydroizolační nebo parolésné fólie kladené volně na bednění nebo tepelnou izolaci	m2	60,000	30,90	1 854,00
18		59660235	fólie kontaktní difúzně propustná pro doplňkovou hydroizolační vrstvu	m2	66,000	45,00	2 970,00

ZL 34 ochrana proti holubům (dopočet na 7 vikýřů)

5 400,00

19	2		D+M sitového systému	kpl	1,000	5 400,00	5 400,00
----	---	--	----------------------	-----	-------	----------	----------

ROZPOČET

Stavba: ZŠ Nepomucká, Praha 5
 Objekt: VCP 60 záměna prvků a materiálů

Objednatel: Měst. část Praha 5
 Zhotovitel: Dereza, s.r.o.
 Místo:

Zpracoval: Waldhans
 Datum: 9. 11. 2021

Č.	KCN	Kód položky	Popis	MJ	Množství celkem	Cena jednotková	Cena celkem
1	2	3	4	5	6	7	8

ZL 37 Oprava střešní krytiny (záměna lávky) 1 590,40

20	5	765192811-01	Demontáž stávající sřešní lávky	bm	17,000	326,00	5 542,00
21	6	765115352	Montáž sřešní stoupací plošiny délky do 800 mm pro keramickou krytinu	kus	-17,000	303,00	-5 151,00
22	7	WNR 605098.1	Stoupací komplet rovný 800/250 mm	kus	-17,000	1 873,14	-31 843,38
23		R	D+M nové sřešní lávky vč. nátěru konstrukce	m	17,000	1 850,14	31 452,38

doplnění k ZL 37 vikýře (střecha nad tělocvičnou)

24		783201201	Obroušení tesařských konstrukcí před provedením nátěru	m2	7,000	43,20	302,40
25		783268111	Lazurovací dvojnásobný olejový nátěr tesařských konstrukcí	m2	7,000	184,00	1 288,00

VRN Vedlejší rozpočtové náklady 1 304,34

VRN3 Zařízení staveniště

26		030001000	Zařízení staveniště	%	3,200	118,61	379,21
----	--	-----------	---------------------	---	-------	--------	--------

VRN4 Inženýrská činnost

27		045203000	Kompletační činnost	%	2,800	118,61	332,10
----	--	-----------	---------------------	---	-------	--------	--------

VRN7 Provozní vlivy

28		071002000	Provoz investora, třetích osob	%	0,500	118,61	59,30
29		071003000	Provoz se stíženými provozními podmínkami	%	4,500	118,61	533,73



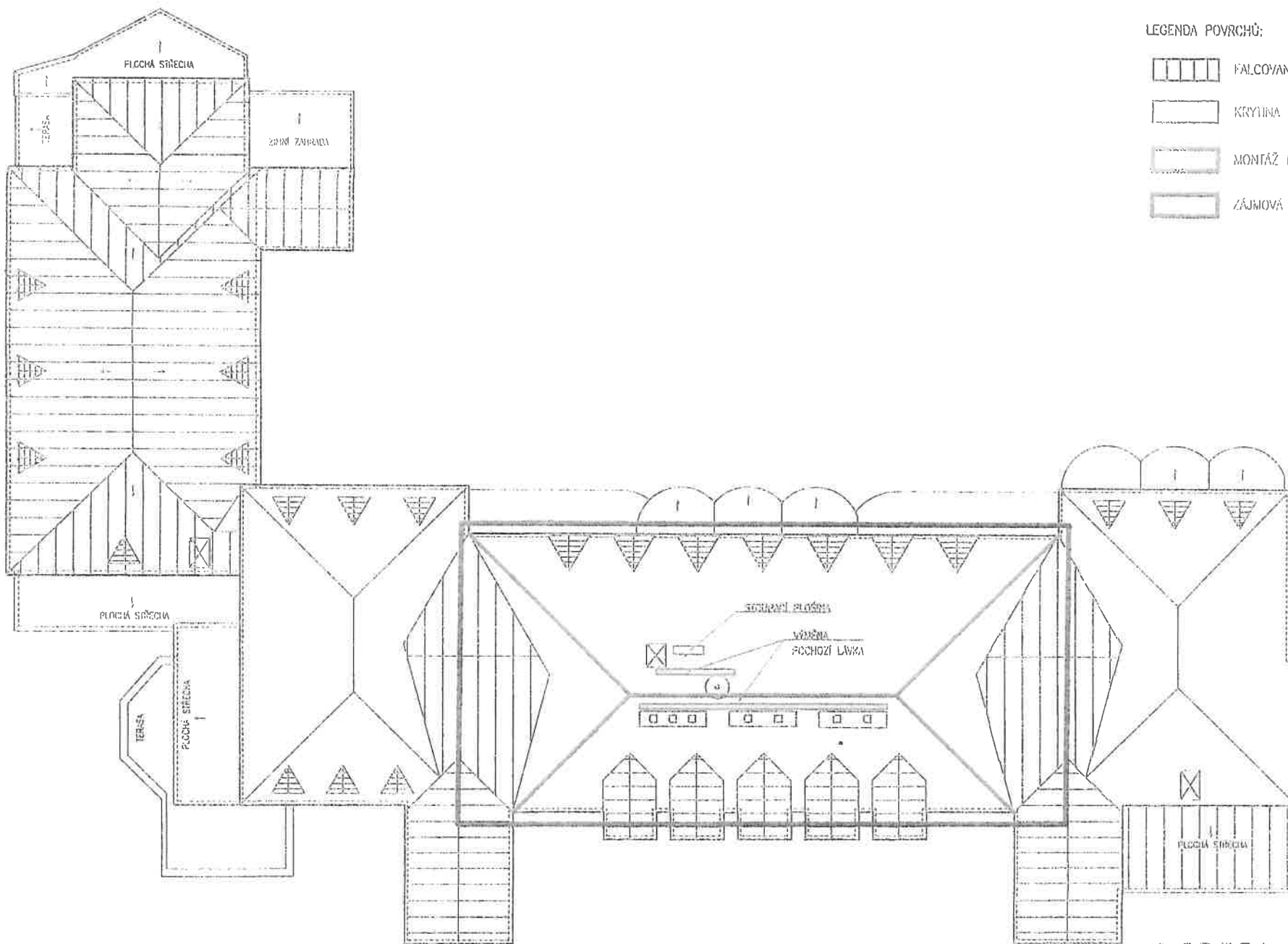

Cena celkem (bez DPH)

25 334,00 Kč

POHLED NA STŘECHU - OPRAVA HLAVNÍHO OBJEKTU (ZMĚNA)



LEGENDA POVRCHŮ:

-  FALCOVANÁ KRYTINA CU
-  KRYTINA - PÁLENÁ LAŠKA
-  MONTÁŽ NOVÝCH PŘEDBĚVACŮ
-  ZÁJMOVÁ OBLAST

V.Č.: 1

DEREZA s.r.o. 1:250
ZŠ NEPOMUCKÁ, PRAHA 5

POHLED NA STŘECHU

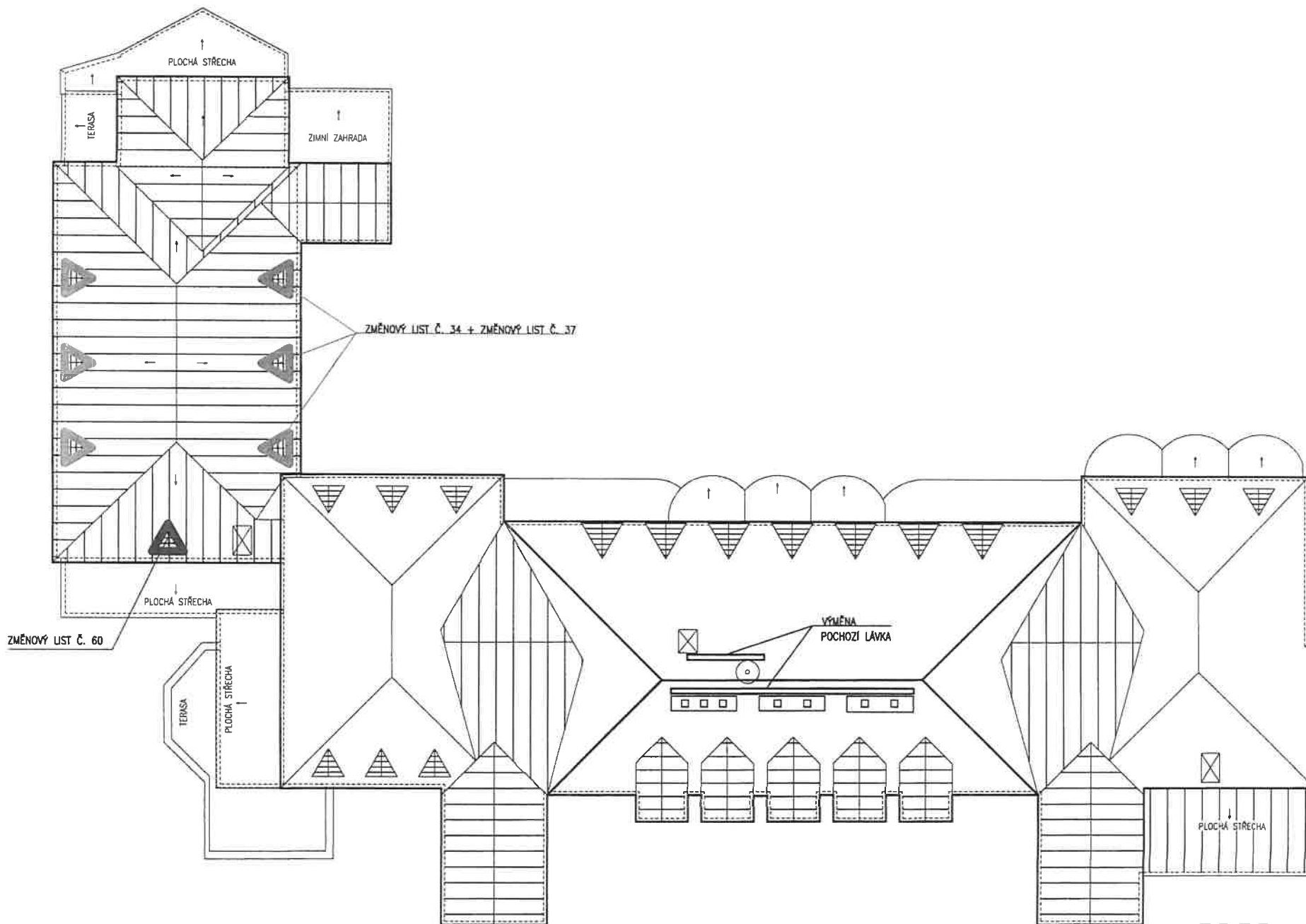

V.Č: 2

DEREZA s.r.o. 1:250
ŽŠ NEPOMUCKÁ, PRAHA 5

DETAILY KONSTRUKCÍ – SOKL

ŘEZ :

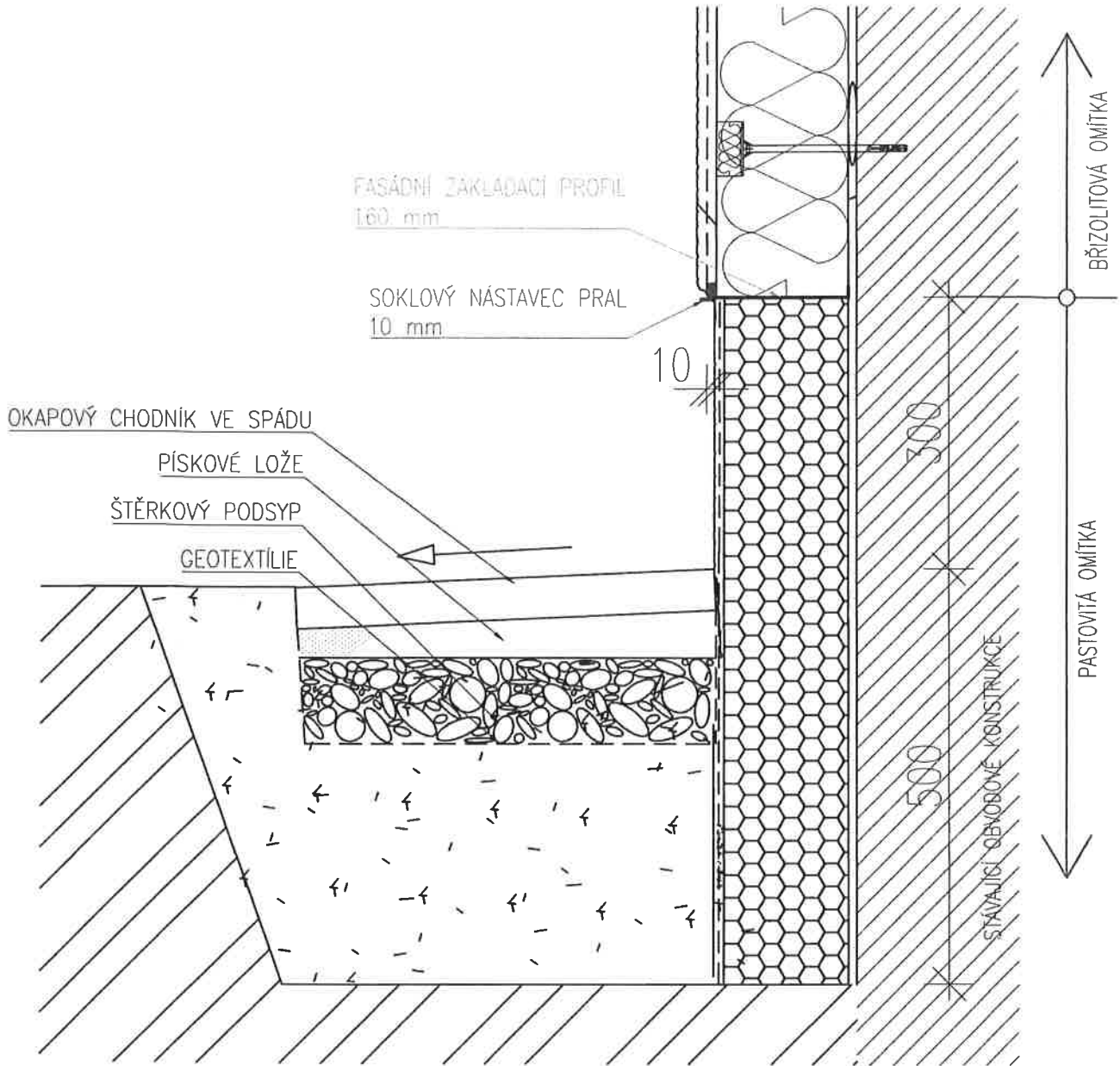

V.Č: 3

ZMĚNOVÝ LIST STAVBY

Stavba: **ZŠ Nepomuckého, zateplení objektu a výměna oken**

Čistící rohož

Pořadové číslo změnového listu:

61

Změna:

<input type="checkbox"/>
<input type="checkbox"/>
<input checked="" type="checkbox"/>

D - dokumentace

P - příprava

R - realizace

Stavební oddíl: Architektonicko stavební	Část: Ostatní konstrukce																								
<p>Popis změny: V průběhu stavby byl architektem upřesněn rozměr a typ čistící rohože.</p>																									
<p>Zdůvodnění změny:</p>																									
<p>Posouzení změny - autorský dozor projektanta: AD souhlasí s návrhem architekta a doporučuje odsouhlasit změnu, která nemá negativní vliv na tepelně technické parametry objektu.</p>																									
<p>Posouzení změny - technický dozor</p> <p><i>OSLOUHLAŠENO</i></p>																									
<p>Dopady:</p> <table> <tr> <td>do projektové dokumentace:</td> <td>ne</td> <td>zapracovány</td> <td>ne</td> </tr> <tr> <td>do časového plánu:</td> <td>ano</td> <td>zapracovány</td> <td>ne</td> </tr> <tr> <td>do ceny: ano</td> <td>zvýšení o:</td> <td></td> <td>4 821,00 Kč</td> </tr> <tr> <td></td> <td>s DPH 21%</td> <td></td> <td>5 833,41 Kč</td> </tr> <tr> <td></td> <td>snížení o:</td> <td></td> <td>0 Kč</td> </tr> <tr> <td></td> <td>s DPH 21%</td> <td></td> <td>0 Kč</td> </tr> </table>		do projektové dokumentace:	ne	zapracovány	ne	do časového plánu:	ano	zapracovány	ne	do ceny: ano	zvýšení o:		4 821,00 Kč		s DPH 21%		5 833,41 Kč		snížení o:		0 Kč		s DPH 21%		0 Kč
do projektové dokumentace:	ne	zapracovány	ne																						
do časového plánu:	ano	zapracovány	ne																						
do ceny: ano	zvýšení o:		4 821,00 Kč																						
	s DPH 21%		5 833,41 Kč																						
	snížení o:		0 Kč																						
	s DPH 21%		0 Kč																						

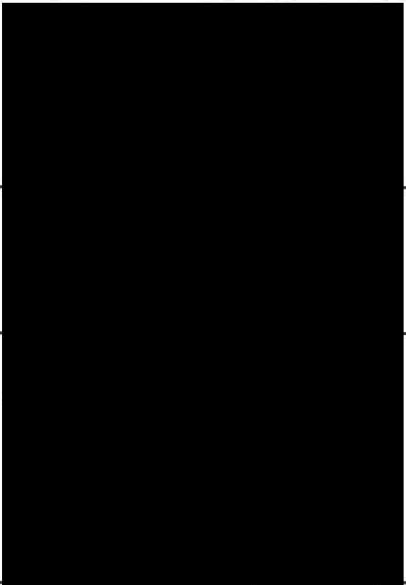
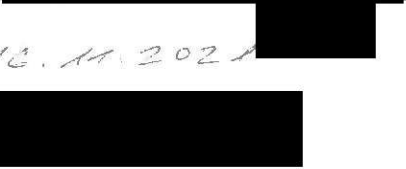
Navrhovatel změny : Souhlasí s objemem prací, cenovou kalkulací,		Podpis:	
Věcná kontrola:	Cenová kontrola:		
Vyjádření zhotovitele: Výše uvedené práce budou provedeny v dohodnuté ceně a navrhovaném čase.		Podpis:	
Vyjádření objednatele:		Podpis:	
Závěrečné stanovisko:	Celková cena změnového listu č. 61:	4 821,00 Kč	
	s DPH 21%	5 833,41 Kč	

10.11.2021

V Praze dne:

Přílohy: 1 - rozpočet VCP 61 čistící rohož
 2 - PD schema

ROZPOČET

Stavba: ZŠ Nepomucká, Praha 5
Objekt: VCP 61 rohož

Objednatel: Měst. část Praha 5
Zhotovitel: Dereza, s.r.o.
Místo:

Zpracoval: Waldhans
Datum: 18. 10. 2021

Č.	KCN	Kód položky	Popis	MJ	Množství celkem	Cena jednotková	Cena celkem	Cenová soustava
1	2	3	4	5	6	7	8	9

Ostatní práce a výrobky

4 343,32

1	69	O-21	D+M O-21 - venkovní atipická rozož z lamel (čistící zona) dle tabulky ostatních výrobků označení O-21	kpl	-1,000	16 913,16	-16 913,16	2019/II
2		O-21-R	D+M O-21 - venkovní atipická rozož z lamel (čistící zona) dle nové specifikace, Outwell 18 mm, 90/177 cm + Al zapuštěný rám 20/30 včetně.	m2	1,600	10 072,80	16 116,48	2021/II-R
3			k tomu stavební připravenost (výkop, štěrkový podsyp, betonáž podkladní desky)	kpl	1,000	5 140,00	5 140,00	2021/II-R

VRN

Vedlejší rozpočtové náklady

477,68

VRN3

Zařízení staveniště

4		030001000	Zařízení staveniště	%	3,200	43,43	138,90	2020/II
---	--	-----------	---------------------	---	-------	-------	--------	---------

VRN4

Inženýrská činnost

5		045203000	Kompletační činnost	%	2,800	43,43	121,61	2020/II
---	--	-----------	---------------------	---	-------	-------	--------	---------

VRN7

Provozní vlivy

6		071002000	Provoz investora, třetích osob	%	0,500	43,43	21,72	2020/II
7		071003000	Provoz se stížnými provozními podmínkami	%	4,500	43,43	195,45	2020/II

Cena celkem (bez DPH)

4 821,00 Kč

Legenda:

2019/II	cena dle SOD (položky dle URS)
2020/II	nová cena (položky dle URS)
2021/II -R	nová cena (položky R)

VSTUPNÍ ROHOŽ

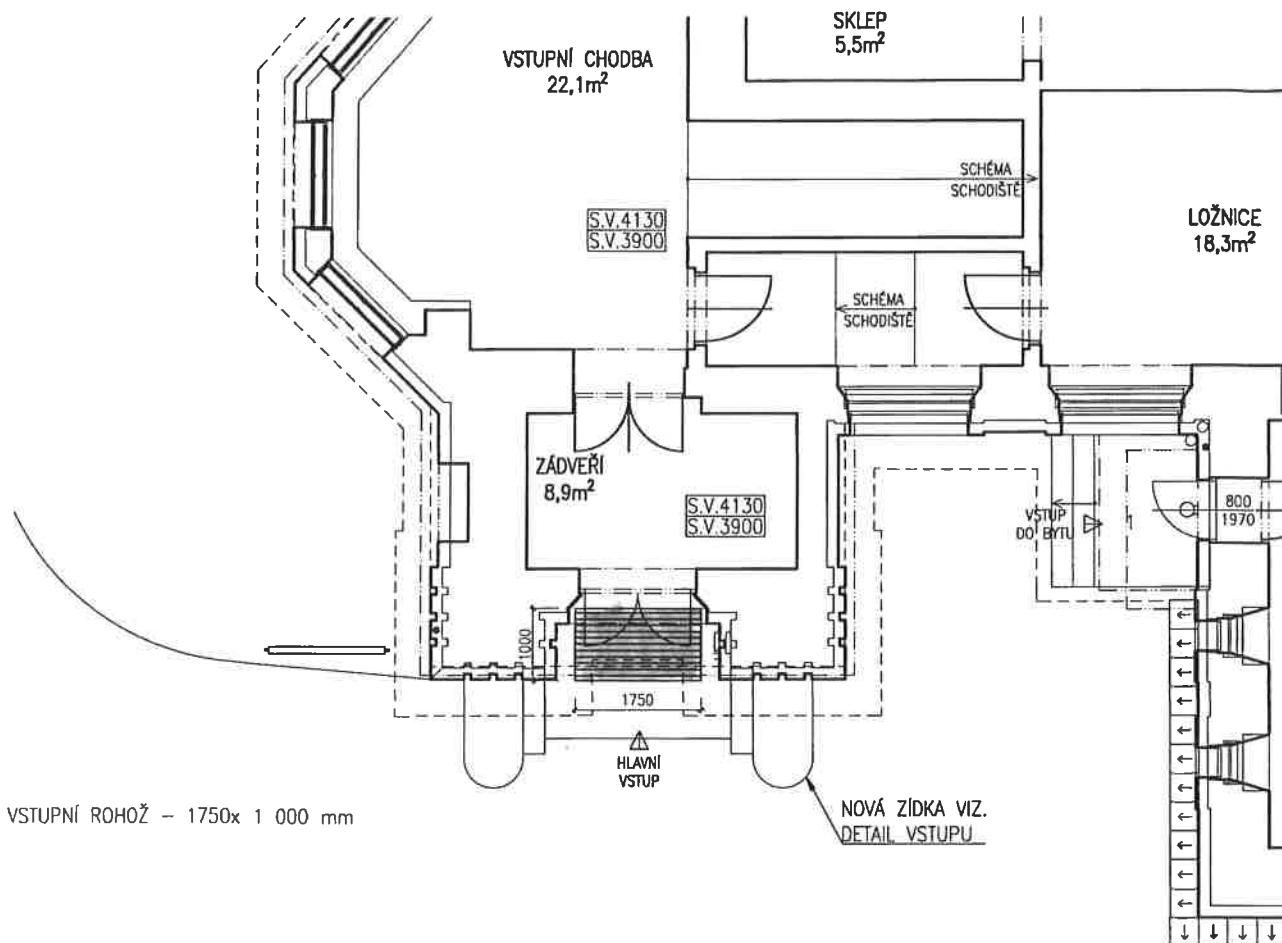

VSTUPNÍ ROHOŽ - 1750x 1 000 mm

V.Č: 1

DEREZA s.r.o.

1:50

ZŠ NEPOMUCKÁ, PRAHA 5

ZMĚNOVÝ LIST STAVBY

Stavba: **ZŠ Nepomuckého, zateplení objektu a výměna oken**

Stavební úprava terasy 1.NP

Pořadové číslo změnového listu:

62

Změna:

<input type="checkbox"/>
<input type="checkbox"/>
<input checked="" type="checkbox"/>

D - dokumentace

P - příprava

R - realizace

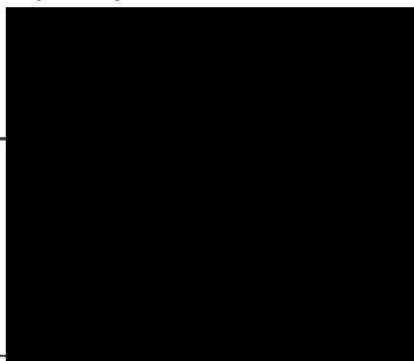
Stavební oddíl: Architektonicko stavební	Část: Práce HSV, PSV																								
Popis změny: V průběhu stavby bylo objednatelem i uživatelem schválena stavební úprava terasy. Projektantem byl upřesněn rozsah stavebních prací.																									
Zdůvodnění změny: Architektonicko stavebně sjednocení venkovních teras.																									
Posouzení změny - autorský dozor projektanta: ADP se seznámil s návrhem architekta a při dodržení platné legislativy, doporučuje odsouhlasit změnu.																									
Posouzení změny - technický dozor <i>ODSOUHLASILEM</i>	 																								
Dopady:	<table> <tr> <td>do projektové dokumentace:</td> <td>ne</td> <td>zapracovány</td> <td>aano</td> </tr> <tr> <td>do časového plánu:</td> <td>ano</td> <td>zapracovány</td> <td>30 dní</td> </tr> <tr> <td>do ceny: ano</td> <td>zvýšení o:</td> <td></td> <td>0,00 Kč</td> </tr> <tr> <td></td> <td>s DPH 21%</td> <td></td> <td>0,00 Kč</td> </tr> <tr> <td></td> <td>snížení o:</td> <td></td> <td>-11 667,00 Kč</td> </tr> <tr> <td></td> <td>s DPH 21%</td> <td></td> <td>-14 117,07 Kč</td> </tr> </table>	do projektové dokumentace:	ne	zapracovány	aano	do časového plánu:	ano	zapracovány	30 dní	do ceny: ano	zvýšení o:		0,00 Kč		s DPH 21%		0,00 Kč		snížení o:		-11 667,00 Kč		s DPH 21%		-14 117,07 Kč
do projektové dokumentace:	ne	zapracovány	aano																						
do časového plánu:	ano	zapracovány	30 dní																						
do ceny: ano	zvýšení o:		0,00 Kč																						
	s DPH 21%		0,00 Kč																						
	snížení o:		-11 667,00 Kč																						
	s DPH 21%		-14 117,07 Kč																						

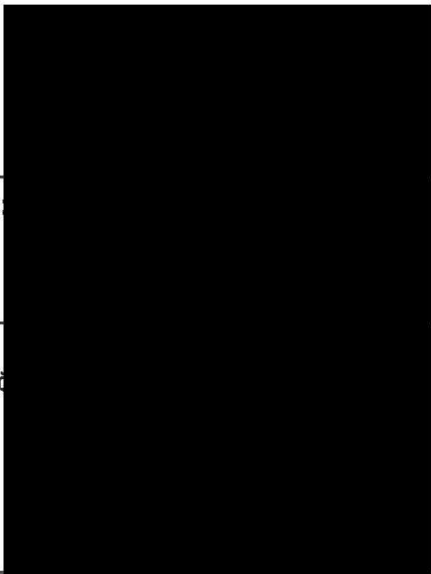
Navrhovatel změny : Souhlasí s objemem prací, cenovou kalkulací.		Podpis:	
Věcná kontrola:	Cenová kontrola:		
Vyjádření zhotovitele: Výše uvedené práce budou provedeny v dohodnuté ceně a navrhovaném č.		Podpis:	
Vyjádření objednatele:		Podpis:	
Závěrečné stanovisko:	Celková cena změnového listu č. 62:	-11 667,00 Kč	
	s DPH 21%	-14 117,07 Kč	

16. 11. 2021

V Praze dne:

Přílohy: 1 - rozpočet VCP 63 stavební úprava terasy 1.NP
 2 - PD schema

ROZPOČET

Stavba: ZŠ Nepomucká, Praha 5
 Objekt: VCP 61 nové stavební řešení terasy

Objednatel: Měst. část Praha 5
 Zhotovitel: Dereza, s.r.o.
 Místo:

Zpracoval: Waldhans
 Datum: 20. 10. 2021

Č.	KCN	Kód položky	Popis	MJ	Množství celkem	Cena jednotková	Cena celkem	Cenová soustava	
1	2	3	4	5	6	7	8	9	
HSV		Práce a dodávky HSV					26 163,05		
3		Svislé a kompletní konstrukce					14 342,50		
		311113122	Nosná zeď tl do 200 mm z hladkých tvárníc ztraceného bednění včetně výplně z betonu tř. C 12/15	m2	1,000	1 090,00	1 090,00	2021/II	
		3111131..R	Výplň uzavřených prostor, kamenivo + beton tř. 16/20	m3	4,650	2 850,00	13 252,50	2021/II	
9		Úpravy povrchů, podlahy a osazování výplní					4 637,63		
		631311114	Mazanina tl přes 50 do 80 mm z betonu prostého bez zvýšených nároků na prostředí tř. C 16/20	m3	0,621	4 130,00	2 564,73	2021/II	
		631319011	Příplatek k mazanině tl přes 50 do 80 mm za přehlazení povrchu	m3	0,621	1 090,00	676,89	2021/II	
	D	631319171	Příplatek k mazanině tl přes 50 do 80 mm za stržení povrchu spodní vrstvy před vložením výzluže	m3	0,621	332,00	206,17	2021/II	
6	K	631362021	Výzluž mazanin svařovanými sítěmi Kari	t	0,025	47 900,00	1 189,84	2021/II	
9		Ostatní konstrukce a práce, bourání					852,19		
7	K	953962112	Kotvy chemickým tmelem M 10 hl 80 mm do zdiva	kus	18,000	41,50	747,00	2021/II	
		961021311	Bourání základů (schod)	m3	0,108	974,00	105,19	2021/II	
D		Přesun hmot					6 330,73		
	86	998011003	Přesun hmot pro budovy zděné v do 24 m	t	11,522	275,18	3 170,61	2019/II	
	87	998011025	Příplatek k přesunu hmot za stížený přesun	t	11,522	274,27	3 160,12	2019/II	
PSV		Práce a dodávky PSV					-36 683,15		
D		Konstrukce zámečnické					-34 197,19		
	193	767_Z-27/28	D+M Zábradlí na terasách	kg	-196,875	173,70	-34 197,19	2019/II	
<i>dle tabulky zámečnických výrobků Z 29 197,5*1,05</i>									
D		Podlahy z dlaždic					-2 485,96		
	222	771474125	Montáž soklíků z dlaždic keramických schodišťových šikmých flexibilní lepidlo v do 200 mm	m	-6,600	376,66	-2 485,96	2019/II	
VRN		Vedlejší rozpočtové náklady					-1 156,90		
VRN3		Zařízení staveniště							
15		030001000	Zařízení staveniště	%	3,200	-105,20	-336,33	2020/II	
VRN4		Inženýrská činnost							
16		045203000	Kompletační činnost	%	2,800	-105,20	-294,56	2020/II	
VRN7		Provozní vlivy							
17		071002000	Provoz investora, třetích osob	%	0,500	-105,20	-52,60	2020/II	
18		071003000	Provoz se stíženými provozními podmínkami	%	4,500	-105,20	-473,40	2020/II	

Cena celkem (bez DPH)

-11 677,00 Kč

Legenda:

2019/II	cena dle SOD (položky dle URS)
2020/II	nová cena (položky dle URS)
2021/II -R	nová cena (položky R)

SCHÉMA - ŘEŠENÍ BETONÁŽE PRAVÉ TERASY 1.NP VARIANTY "B"

POHLED ČELNÍ:



SCHÉMA UMÍSTĚNÍ:

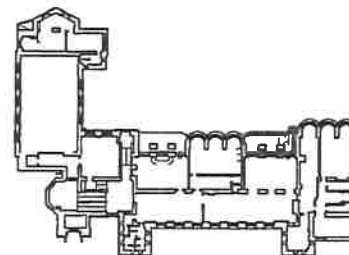

DEREZA s.r.o. V.Č: 1
ZŠ NEPOMUCKÁ, PRAHA 5

SCHÉMA - ŘEŠENÍ BETONÁŽE PRAVÉ TERASY 1.NP VARIANTY "B"

ČELNÍ POHLED PRAVÉ TERASY :

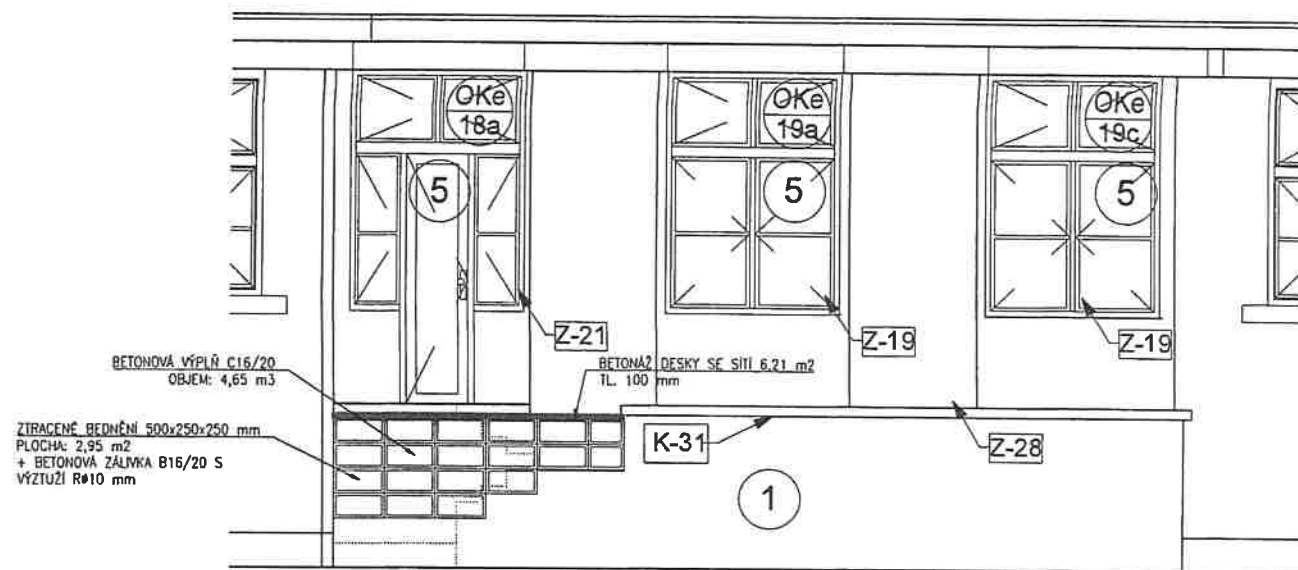

PŮDORYS PRAVÉ TERASY :



SCHÉMA UMÍSTĚNÍ:



ZMĚNOVÝ LIST STAVBY

Stavba: ZŠ Nepomuckého, zateplení objektu a výměna oken

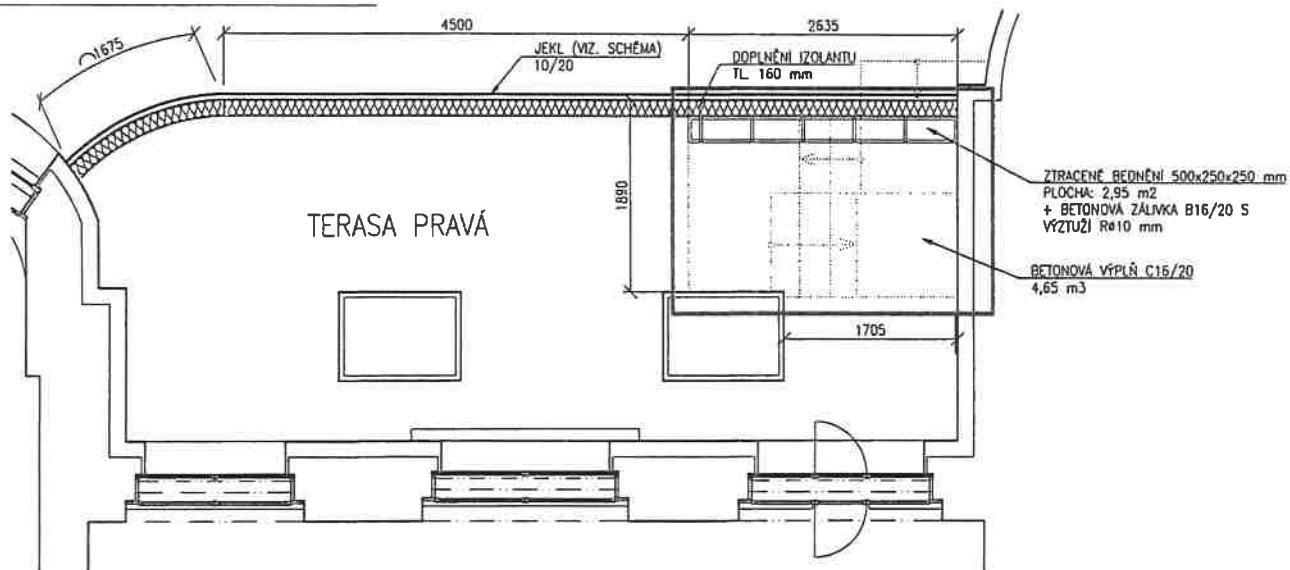
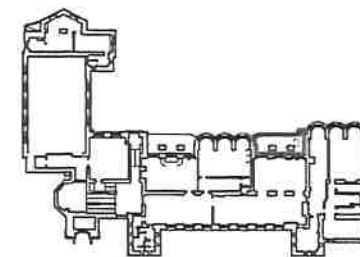
Venkovní úpravy I - výsadba stromů

Pořadové číslo změnového listu:

63

Změna:



<input type="checkbox"/>
<input type="checkbox"/>
<input checked="" type="checkbox"/>

D - dokumentace

P - příprava

R - realizace

Stavební oddíl: Architektonicko stavební	Část: Zemní práce - výsadba zeleně																								
<p>Popis změny: V průběhu stavby bylo investorem požadováno provést úpravu dotčených ploch před školou. Architektem bylo doporučena úprava ploch vč. výsadby 2 ks stromů.</p>																									
<p>Zdůvodnění změny: Doplnění zeleně vnitrobloku.</p>																									
<p>Posouzení změny - autorský dozor projektanta: ADP se seznámil s návrhem architekta a při doržení platné legislativy a akceptování ochranných pásem stávajících sítí, doporučuje odsouhlasit změnu, která nemá negativní vliv na tepelně technické parametry objektu.</p>																									
<p>Posouzení změny - technický dozor</p> <p>ODSOUDHLAŠENO</p>																									
Dopady:	<table> <tr> <td>do projektové dokumentace:</td> <td>ne</td> <td>zapracovány</td> <td>ano</td> </tr> <tr> <td>do časového plánu:</td> <td>ano</td> <td>zapracovány</td> <td>ano, 45 dní</td> </tr> <tr> <td>do ceny: ano</td> <td>zvýšení o:</td> <td></td> <td>199 272,00 Kč</td> </tr> <tr> <td></td> <td>s DPH 21%</td> <td></td> <td>241 119,12 Kč</td> </tr> <tr> <td></td> <td>snížení o:</td> <td></td> <td>0 Kč</td> </tr> <tr> <td></td> <td>s DPH 21%</td> <td></td> <td>0 Kč</td> </tr> </table>	do projektové dokumentace:	ne	zapracovány	ano	do časového plánu:	ano	zapracovány	ano, 45 dní	do ceny: ano	zvýšení o:		199 272,00 Kč		s DPH 21%		241 119,12 Kč		snížení o:		0 Kč		s DPH 21%		0 Kč
do projektové dokumentace:	ne	zapracovány	ano																						
do časového plánu:	ano	zapracovány	ano, 45 dní																						
do ceny: ano	zvýšení o:		199 272,00 Kč																						
	s DPH 21%		241 119,12 Kč																						
	snížení o:		0 Kč																						
	s DPH 21%		0 Kč																						

Navrhovatel změny : Souhlasí s objemem prací, cenovou kalkulací.		Podpis:	
Věcná kontrola:	Cenová kontrola:		
Vyjádření zhotovitele: Výše uvedené práce budou provedeny v dohodnuté ceně a navrhovaném čase.		Podpis:	
Vyjádření objednatele:		Podpis:	
Závěrečné stanovisko:	Celková cena změnového listu č. 63: s DPH 21%	199 272,00 Kč 241 119,12 Kč	<i>16. 11. 2021</i> 

V Praze dne:

Přílohy: 1 - rozpočet VCP 63 výsadba stromů
 2 - PD úprav

ROZPOČET

Stavba: ZŠ Nepomucká, Praha 5
Objekt: VCP 63 výsadba stromů

Objednatel: Měst. část Praha 5
Zhotovitel: Dereza, s.r.o.
Místo:

Zpracoval: Waldhans
Datum: 15. 10. 2021

Č.	KCN	Kód položky	Popis	MJ	Množství celkem	Cena jednotková	Cena celkem	Cenová soustava
1	2	3	4	5	6	7	8	9

Práce a dodávky HSV

175 744,72

Zemní práce

175 744,72

Výsadba stromu - předzahradka západ

1		111211101	Odstranění křovin s odstraněním kořenů ručně průměru kmene do 100 mm jakékoliv plochy v rovině <i>plocha živého plotu 14,5*0,8</i>	m2	8,880	101,00	896,88	2021/II
2		181912111	Úprava pláně vyrovnáním výškových rozdílů ručně v hornině třídy těžitelnosti I skupiny 3 bez zhutnění <i>celková plocha pláně....</i>	m2	21,000	28,00	588,00	2021/II
3		162202111	Vodorovné přemístění výkopku se složením do 100 m <i>plocha....</i>	m2	29,880	29,50	881,46	2021/II
4		162702119	Příplatek k vodorovnému přemístění výkopku	m2	298,800	1,35	403,38	2021/II
5		999988001	Likvidace odpadu	kont.	1,000	2 500,00	2 500,00	2021/II
6			Výsadba dřeviny s balem do předem vyhloubené jamky se zalitím, vč. vytvoření kotvení třemi kůly	kus	2,000	4 380,00	8 760,00	2021/II-R
7		spc	<i>Anbroné západní, Liquidambar styraciflua Worplesdon, velikost 14 -16 ok, se zemním balem</i>	kus	2,000	11 616,00	23 232,00	2021/II-R
8			Doprava a manipulace s dřevinami	kpl	1,000	6 996,00	6 996,00	2021/II-R

Výsadba stromu - předzahradka sever

9		111211101	Odstranění stromů s odstraněním kořenů ručně průměru kmene do 100 mm v rovině	ks	2,000	1 256,00	2 512,00	2021/II
10		181912111	Úprava pláně vyrovnáním výškových rozdílů ručně v hornině třídy těžitelnosti I skupiny 3 bez zhutnění <i>celková plocha pláně....</i>	m2	65,000	28,00	1 820,00	2021/II
11		162202111	Vodorovné přemístění výkopku se složením do 100 m <i>plocha....</i>	m2	65,000	29,50	1 917,50	2021/II
12		162702119	Příplatek k vodorovnému přemístění výkopku	m2	650,000	1,35	877,50	2021/II
13		999988001	Likvidace odpadu	kont.	1,000	4 500,00	4 500,00	2021/II
14			Výsadba dřeviny s balem do předem vyhloubené jamky se zalitím, vč. vytvoření kotvení třemi kůly	kus	8,000	4 200,00	33 600,00	2021/II-R
15		spc	<i>Bříza bílá Betula pendula 'Laciniata', velikost 12 - 14 ok, se zemním balem</i>	kus	8,000	9 840,00	78 720,00	2021/II-R
16			Doprava a manipulace s dřevinami	kpl	1,000	7 540,00	7 540,00	2021/II-R

Práce a dodávky PSV

3 780,00

Konstrukce zámečnické

3 780,00

17		767662111x	D+M ocelová mříž ke stromům (kotvená pásovina 100/5 mm)	kpl	2,000	1 890,00	3 780,00	2019/II
----	--	------------	---	-----	-------	----------	----------	---------

VRN Vedlejší rozpočtové náklady

19 747,28

VRN3 Zařízení staveniště

15		030001000	Zařízení staveniště	%	3,200	1 795,25	5 744,35	2020/II
----	--	-----------	---------------------	---	-------	----------	----------	---------

VRN4 Inženýrská činnost

16		045203000	Kompletační činnost	%	2,800	1 795,25	5 026,69	2020/II
----	--	-----------	---------------------	---	-------	----------	----------	---------

ROZPOČET

Stavba: ZŠ Nepomucká, Praha 5
Objekt: VCP 63 výsadba stromů

Objednatel: Měst. část Praha 5

Zhotovitel: Dereza, s.r.o.

Místo:

Zpracoval: Waldhans

Datum: 15. 10. 2021

Č.	KCN	Kód položky	Popis	MJ	Množství celkem	Cena jednotková	Cena celkem	Cenová soustava	
1	2	3	4	5	6	7	8	9	
		VRN7	Provozní vlivy						
17		071002000	Provoz investora, třetích osob	%	0,500	1 795,25	897,62	2020/II	
18		071003000	Provoz se stíženými provozními podmínkami	%	4,500	1 795,25	8 078,61	2020/II	

Cena celkem (bez DPH)

199 272,00 Kč

Legenda:

2019/II	cena dle SOD (položky dle URS)
2020/II	nová cena (položky dle URS)
2021/II -R	nová cena (položky R)

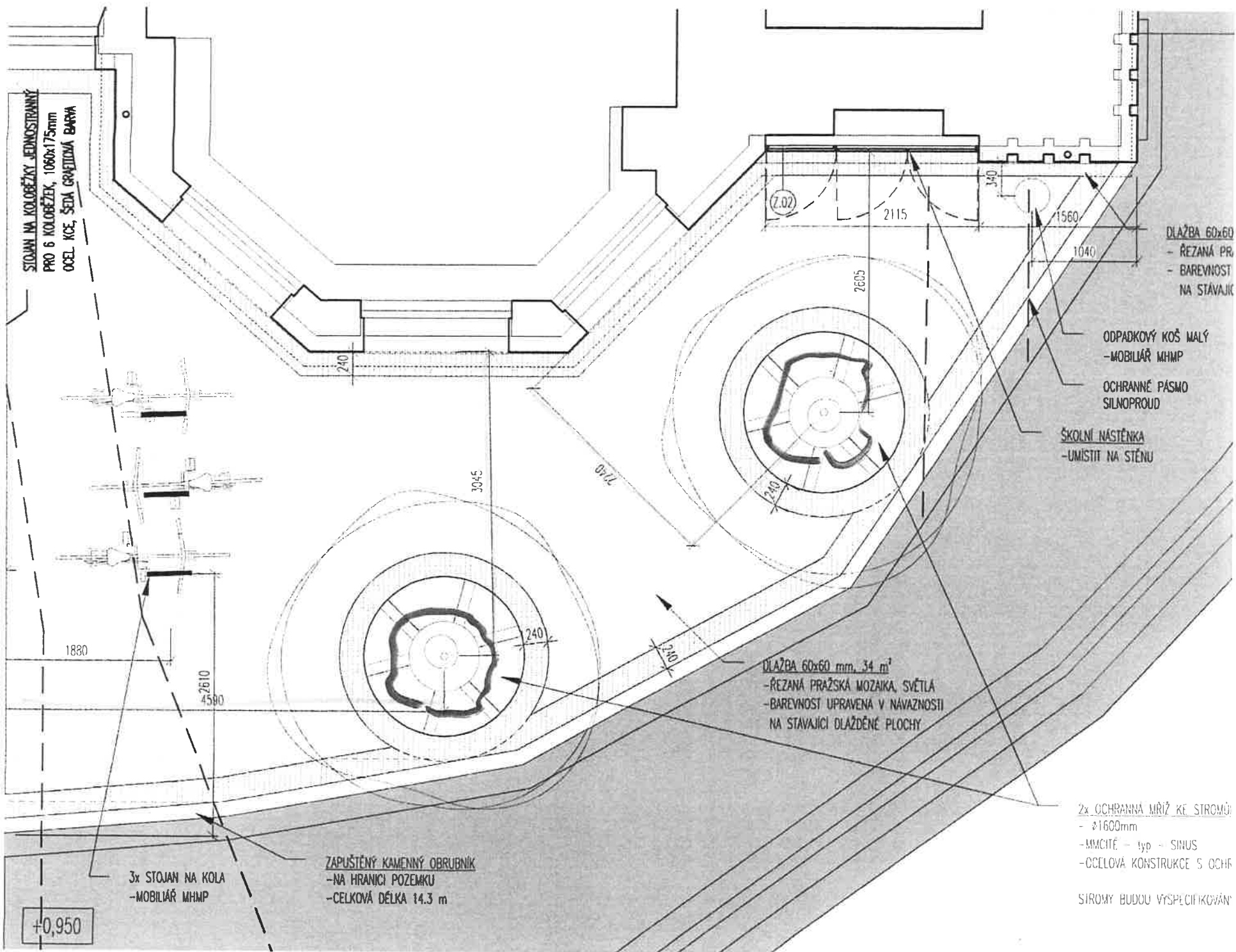

STOJAN NA KOLEČKY JEDNOSTRANNÝ
 PRO 6 KOLEČEK, 1060x175mm
 OCEL KCE, ŠEDA GRAFITOVÁ BARVA

DLAŽBA 60x60
 - REZANÁ PR
 - BAREVNOST
 NA STAVAJÍC

ODPADKOVÝ KOŠ MALÝ
 -MOBILIÁR MHMP
 OCHRANNÉ PÁSMO
 SILNOPROUD

ŠKOLNÍ NÁSTĚNKA
 -UMÍSTIT NA STĚNU

DLAŽBA 60x60 mm, 34 m²
 -REZANÁ PRAŽSKÁ MOZAIKA, SVĚTLÁ
 -BAREVNOST UPRAVENÁ V NÁVAZNOSTI
 NA STAVAJÍCÍ DLAŽDĚNÉ PLOCHY

2x OCHRANNA MŘÍŽ KE STROMŮM
 - Ø1600mm
 -MMČITĚ - typ - SINUS
 -OCELOVÁ KONSTRUKCE S OCHR

STŘOMY BUDOU VYSPÉCIFIKOVÁN

3x STOJAN NA KOLA
 -MOBILIÁR MHMP

ZAPUŠTĚNÝ KAMENNÝ OBRUBNÍK
 -NA HRANICI POZEMKU
 -CELKOVÁ DÉLKA 14.3 m

+0,950

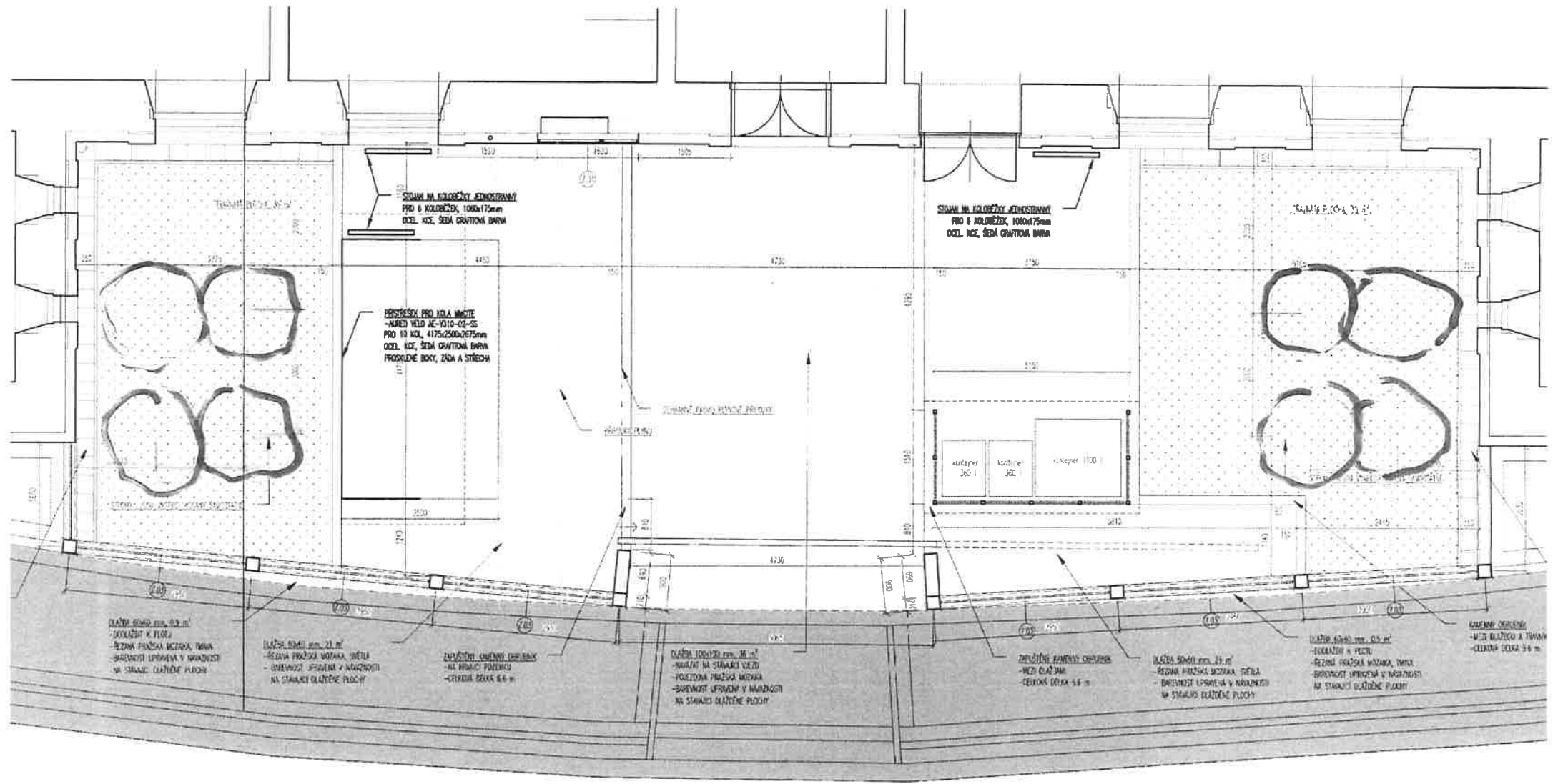

STOJAN NA KOLÍČKYCH JEDNOSTRANNÝ
PRO 6 KOLÍČEK, 1000x175mm
OCEL, KCE, ŠEDA GRANTONÁ BARVA

FRIGIDERSKY PRO JEJLA MČSTE
- MAREK VELO KE-1310-02-05
PRO 13 KOL. 4175x2500x2675mm
OCEL, KCE, ŠEDA GRANTONÁ BARVA
PROFILOVÉ BOXY, ŽADÁ A STRÉCHA

STOJAN NA KOLÍČKYCH JEDNOSTRANNÝ
PRO 6 KOLÍČEK, 1000x175mm
OCEL, KCE, ŠEDA GRANTONÁ BARVA

skříňka 365 l
Lok. ne
skříňka 1100 l

DLAŽBA 60x60 mm, 0,9 m²
- DOKLAŽETÍ K PLOCHÉ
- BEZDVA PRÁŽSKÁ MOZAIKA, TĚMNA
- BEZPEČNOST UPRÁVĚNA V NÁKRESU
NA STANCIÍ DLAŽEBNÉ PLOCHY

DLAŽBA 60x60 mm, 2,1 m²
- BEZDVA PRÁŽSKÁ MOZAIKA, TĚMNA
- BEZPEČNOST UPRÁVĚNA V NÁKRESU
NA STANCIÍ DLAŽEBNÉ PLOCHY

ZEMĚDĚLNÍ KAMENNY OBROVSKÝ
- NA PŘÍKRESU POUŽITO
- CELKOVÁ DÉLKA 5,6 m

DLAŽBA 100x100 mm, 3,6 m²
- MONTÁŽ NA STANCIÍ VEŠTÍ
- POLEZDINA PRÁŽSKÁ MČSTKA
- BEZPEČNOST UPRÁVĚNA V NÁKRESU
NA STANCIÍ DLAŽEBNÉ PLOCHY

ZEMĚDĚLNÍ KAMENNY OBROVSKÝ
- MEZI DLAŽEBAMI
- CELKOVÁ DÉLKA 5,6 m

DLAŽBA 60x60 mm, 2,9 m²
- BEZDVA PRÁŽSKÁ MOZAIKA, TĚMNA
- BEZPEČNOST UPRÁVĚNA V NÁKRESU
NA STANCIÍ DLAŽEBNÉ PLOCHY

DLAŽBA 60x60 mm, 0,5 m²
- DOKLAŽETÍ K PLOCHÉ
- BEZDVA PRÁŽSKÁ MOZAIKA, TĚMNA
- BEZPEČNOST UPRÁVĚNA V NÁKRESU
NA STANCIÍ DLAŽEBNÉ PLOCHY

KAMENNY OBROVSKÝ
- MEZI DLAŽEBAMI A PŘÍKRESU
- CELKOVÁ DÉLKA 5,6 m

ZMĚNOVÝ LIST STAVBY

stavba: **ZŠ Nepomuckého, zateplení objektu a výměna oken**

Venkovní úpravy II - zpevněné plochy

Pořadové číslo změnového listu:

64

Změna:

<input type="checkbox"/>
<input type="checkbox"/>
<input checked="" type="checkbox"/>

D - dokumentace

P - příprava

R - realizace

Stavební oddíl: Architektonicko stavební	Část: Komunikace																								
<p>Popis změny: V průběhu stavby bylo investorem požadováno provést úpravu dotčených ploch před školou. Architektem byla doporučena úprava zpevněných ploch (žulová dlažba).</p>																									
<p>Zdůvodnění změny:</p>																									
<p>Posouzení změny - autorský dozor projektanta: ADP se seznámil s návrhem architekta a při doržení platné legislativy a akceptování ochranných pásem stávajících sítí, doporučuje odsouhlasit změnu, která nemá negativní vliv na tepelně technické parametry objektu.</p>																									
<p>Posouzení změny - technický dozor</p> <p><i>DISCUMPLANTEMIC .</i></p>																									
<p>Dopady:</p> <table> <tr> <td>do projektové dokumentace:</td> <td>ne</td> <td>zapracovány</td> <td>ano</td> </tr> <tr> <td>do časového plánu:</td> <td>ano</td> <td>zapracovány</td> <td>ano, 45 dní</td> </tr> <tr> <td>do ceny: ano</td> <td>zvýšení o:</td> <td></td> <td>189 556,00 Kč</td> </tr> <tr> <td></td> <td>s DPH 21%</td> <td></td> <td>229 362,76 Kč</td> </tr> <tr> <td></td> <td>snížení o:</td> <td></td> <td>0 Kč</td> </tr> <tr> <td></td> <td>s DPH 21%</td> <td></td> <td>0 Kč</td> </tr> </table>		do projektové dokumentace:	ne	zapracovány	ano	do časového plánu:	ano	zapracovány	ano, 45 dní	do ceny: ano	zvýšení o:		189 556,00 Kč		s DPH 21%		229 362,76 Kč		snížení o:		0 Kč		s DPH 21%		0 Kč
do projektové dokumentace:	ne	zapracovány	ano																						
do časového plánu:	ano	zapracovány	ano, 45 dní																						
do ceny: ano	zvýšení o:		189 556,00 Kč																						
	s DPH 21%		229 362,76 Kč																						
	snížení o:		0 Kč																						
	s DPH 21%		0 Kč																						

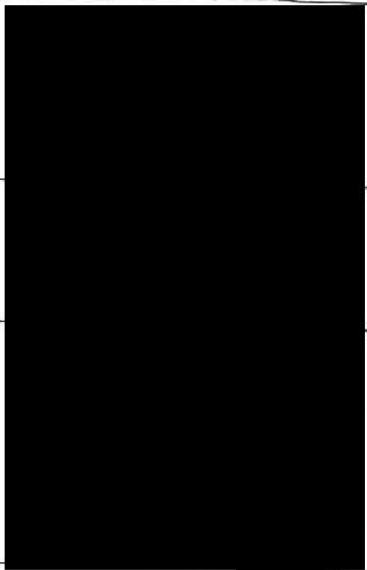
Navrhovatel změny : Souhlasí s objemem prací, cenovou kalkulací.		Podpis:	
Věcná kontrola:	Cenová kontrola:		
Vyjádření zhotovitele: Výše uvedené práce budou provedeny v dohodnuté ceně a navrhovaném čase.		Podpis:	
Vyjádření objednatele:		Podpis:	
Závěrečné stanovisko:	Celková cena změnového listu č. 64:	189 556,00 Kč	
	s DPH 21%	229 362,76 Kč	

16.11.2021

V Praze dne:

Přílohy: 1 - rozpočet VCP 64 zpevněné plochy
2 - PD úprav

ROZPOČET

Stavba: ZŠ Nepomucká, Praha 5
Objekt: VCP 64a zpevněné plochy západ

Objednatel: Měst. část Praha 5
Zhotovitel: Dereza, s.r.o.
Místo:

Zpracoval: Waldhans
Datum: 15. 10. 2021

Č.	KCN	Kód položky	Popis	MJ	Množství celkem	Cena jednotková	Cena celkem	Cenová soustava
1	2	3	4	5	6	7	8	9

Práce a dodávky HSV

170 770,98

Zemní práce

30 197,81

1		122151102	Odkopávky a prokopávky nezapažené ručně v hornině třídy těžitelnosti I skupiny 1 a 2 do 20 m3 <i>plocha45*0,25</i>	m3	11,250	1 141,00	12 836,25	2021/II
2		162211311	Vodorovné přemístění výkopku nebo sypaniny stavebním kolečkem s vyprázdněním kolečka na hromady nebo do dopravního prostředku na vzdálenost do 10 m z horniny třídy těžitelnosti I, skupiny 1 až 3	m3	11,250	184,00	2 070,00	2021/II
		162751117	Vodorovné přemístění výkopku nebo sypaniny po suchu na obvyklém dopravním prostředku	m3	11,250	256,00	2 880,00	2021/II
3		162701109	Příplatek k vodorovnému přemístění výkopku/sypaniny z horniny tř. 1 až 4 ZKD 1000 m přes 10000 m	m3	112,500	18,10	2 036,25	2021/II
4		167111101	Nakládání, skládání a překládání neulehlého výkopku nebo sypaniny ručně nakládání, z hornin třídy těžitelnosti I, skupiny 1 až 3	m3	11,250	328,00	3 690,00	2021/II
5		171201231	Poplatek za uložení stavebního odpadu na recyklační skládce (skládkovné) zeminy a kamení	t	11,250	594,25	6 685,31	2021/II

D 5

Komunikace pozemní

134 713,17

6	K	564671111	Podklad z kameniva hrubého drceného vel. 63-125 mm, s rozprostřením a zhutněním <i>plocha45*0,1</i>	m2	4,500	232,00	1 044,00	2021/II
7	K	564811111	Podklad ze štěrkodrti ŠD s rozprostřením a zhutněním, po zhutnění tl. 50 mm <i>plocha45*0,1</i>	m2	4,500	156,50	704,25	2021/II
8	K	591111111	Kladení dlažby z kostek s provedením lože do tl. 50 mm, s vyplněním spár, s dvojnásobným beraněním a se smetením přebytečného materiálu na krajnici velkých z kamene, do lože z kameniva těžkého <i>plocha45</i>	m2	45,000	558,00	25 110,00	2021/II
9	M	58381004	kostka dlažební mozaika žula 4/6 tř 1	m2	49,500	1 694,40	83 872,80	2021/II-R
10		596211114	Příplatek za kombinaci dvou barev u kladení dlažeb komunikací pro pěší	m2	45,000	26,40	1 188,00	2021/II
11	K	113202111	Vytrhání obrub krajníků obrubníků stojatých	m	49,500	57,80	2 861,10	2021/II
12	K	916241113	Osazení obrubníku kamenného se zřízením lože, s vyplněním a zatřením spár cementovou maltou ležatého s boční opěrou z betonu prostého, do lože z betonu prostého	m	49,500	284,00	14 058,00	2021/II
13		59800000	Přesun hmot pro komunikace	%	1 288,382	4,56	5 875,02	2021/II-R

Ostatní konstrukce a práce

5 860,00

14		9990000..R	D+M stojanu na kola	ks	1,000	0,00	<i>samostatná dodávka investora</i>	
15		9990000..R	Stavební připravenost (výkopek, betonáž)	kpl	1,000	5 860,00	5 860,00	2021/II-R

VRN

Vedlejší rozpočtové náklady

18 785,02

VRN3

Zařízení staveniště

15		030001000	Zařízení staveniště	%	3,200	1 707,71	5 464,88	2020/II
----	--	-----------	---------------------	---	-------	----------	----------	---------

VRN4

Inženýrská činnost

16		045203000	Kompletační činnost	%	2,800	1 707,71	4 781,59	2020/II
----	--	-----------	---------------------	---	-------	----------	----------	---------

ROZPOČET

Stavba: ZŠ Nepomucká, Praha 5
Objekt: VCP 64a zpevněné plochy západ

Objednatel: Měst. část Praha 5

Zhotovitel: Dereza, s.r.o.

Místo:

Zpracoval: Waldhans

Datum: 15. 10. 2021

Č.	KCN	Kód položky	Popis	MJ	Množství celkem	Cena jednotková	Cena celkem	Cenová soustava	
1	2	3	4	5	6	7	8	9	
VRN7		Provozní vlivy							
17		071002000	Provoz investora, třetích osob	%	0,500	1 707,71	853,85	2020/II	
18		071003000	Provoz se stížnými provozními podmínkami	%	4,500	1 707,71	7 684,69	2020/II	

Cena celkem (bez DPH)

189 556,00 Kč

Legenda:

2019/II	cena dle SOD (položky dle URS)
2020/II	nová cena (položky dle URS)
2021/II -R	nová cena (položky R)

PŘEDPROSTOR ŠKOLY - MOZAIKOVÁ DLAŽBA

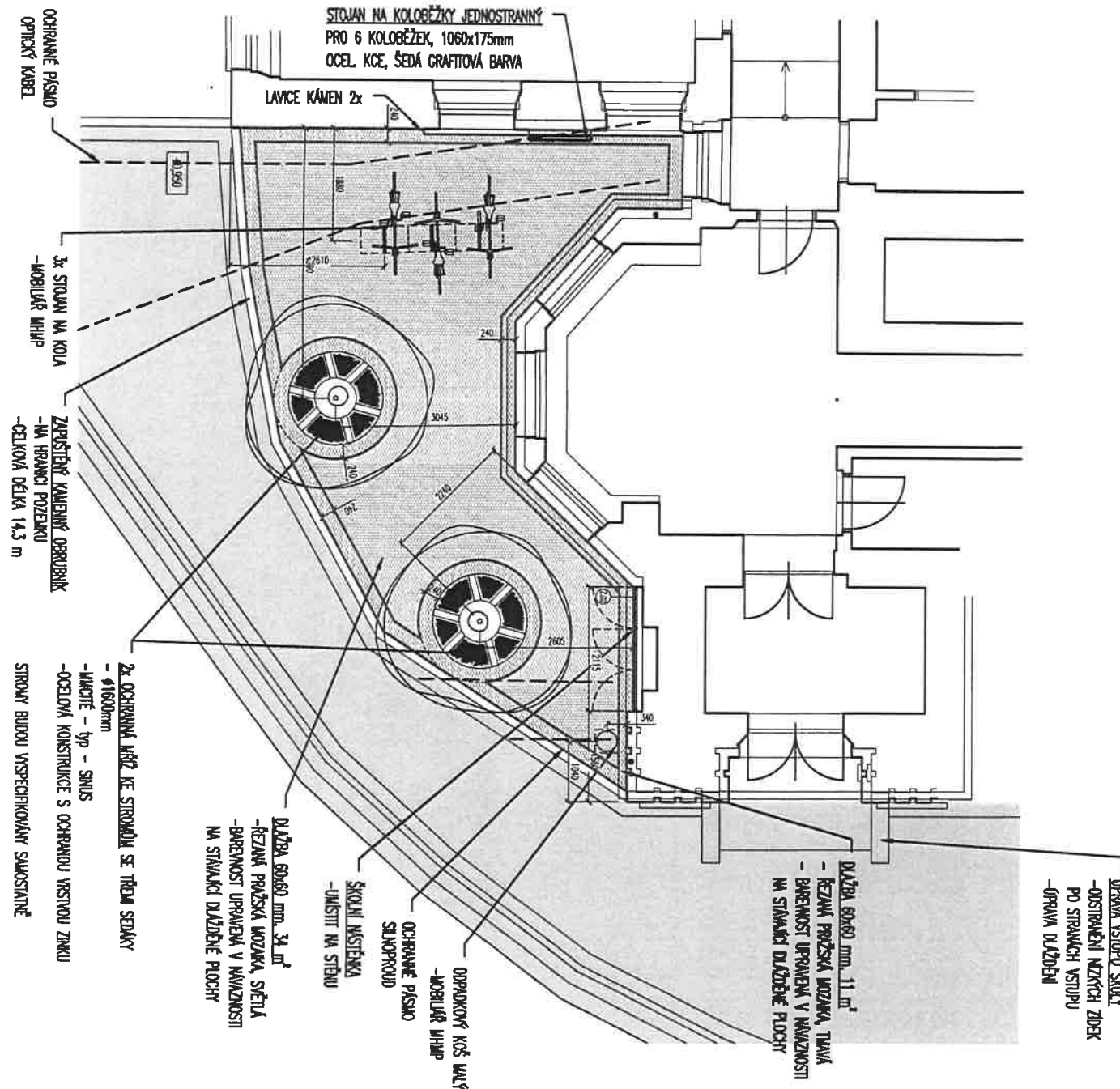

LEGENDA - PLOCHY DLAŽBY

- DLAŽBA 60x60 mm, 34 m²
- ŘEZANÁ PRAŽSKÁ MOZAIKA, SVĚTLÁ
- BAREVNOST UPRAVENÁ V NÁVAZNOSTI
NA STÁVAJÍCÍ DLAŽDĚNÉ PLOCHY
- DLAŽBA 60x60 mm, 11 m²
- ŘEZANÁ PRAŽSKÁ MOZAIKA, TMÁVÁ
- BAREVNOST UPRAVENÁ V NÁVAZNOSTI
NA STÁVAJÍCÍ DLAŽDĚNÉ PLOCHY

V.Č: 1

DEREZA s.r.o.

1:100

ZŠ NEPOMUCKÁ, PRAHA 5

ZMĚNOVÝ LIST STAVBY

Stavba: ZŠ Nepomuckého, zateplení objektu a výměna oken

Venkovní úpravy III - zpevněné plochy (vjezd zásobování)

Pořadové číslo změnového listu:

65

Změna:

<input type="checkbox"/>
<input type="checkbox"/>
<input checked="" type="checkbox"/>

D - dokumentace

P - příprava

R - realizace

Stavební oddíl: Architektonicko stavební	Část: Komunikace																								
<p>Popis změny: V průběhu stavby bylo investorem požadováno provést úpravu dotčených ploch před školou a to vjezd pro zásobování kuchyně. Architektem bylo doporučena úprava zpevněných ploch (zámková dlažba).</p>																									
<p>Zdůvodnění změny: Zpevněný vjezd pro zásobování kuchyně.</p>																									
<p>Posouzení změny - autorský dozor projektanta: ADP se seznámil s návrhem architekta a při doržení platné legislativy a akceptování ochranných pásem stávajících sítí, doporučuje odsouhlasit změnu, která nemá negativní vliv na tepelné technické parametry objektu.</p>																									
<p>Posouzení změny - technický dozor</p> <p>02500111ASPEW0</p>																									
<p>Dopady:</p> <table> <tr> <td>do projektové dokumentace:</td> <td>ne</td> <td>zapracovány</td> <td>ano</td> </tr> <tr> <td>do časového plánu:</td> <td>ano</td> <td>zapracovány</td> <td>ano, 30 dní</td> </tr> <tr> <td>do ceny: ano</td> <td>zvýšení o:</td> <td></td> <td>20 974,00 Kč</td> </tr> <tr> <td></td> <td>s DPH 21%</td> <td></td> <td>25 378,54 Kč</td> </tr> <tr> <td></td> <td>snížení o:</td> <td></td> <td>0 Kč</td> </tr> <tr> <td></td> <td>s DPH 21%</td> <td></td> <td>0 Kč</td> </tr> </table>		do projektové dokumentace:	ne	zapracovány	ano	do časového plánu:	ano	zapracovány	ano, 30 dní	do ceny: ano	zvýšení o:		20 974,00 Kč		s DPH 21%		25 378,54 Kč		snížení o:		0 Kč		s DPH 21%		0 Kč
do projektové dokumentace:	ne	zapracovány	ano																						
do časového plánu:	ano	zapracovány	ano, 30 dní																						
do ceny: ano	zvýšení o:		20 974,00 Kč																						
	s DPH 21%		25 378,54 Kč																						
	snížení o:		0 Kč																						
	s DPH 21%		0 Kč																						

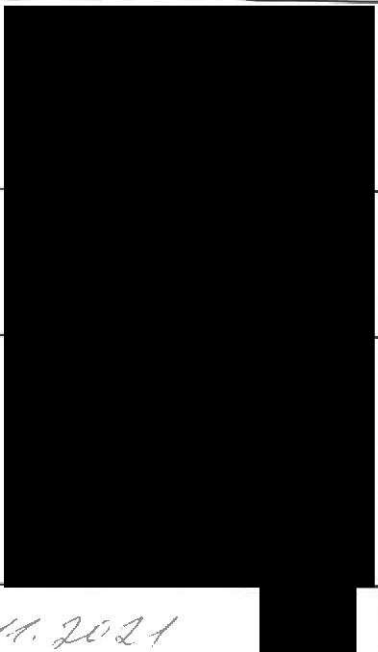
Navrhovatel změny : Souhlasí s objemem prací, cenovou kalkulací.		Podpis:	
Věcná kontrola:	Cenová kontrola:		
Vyjádření zhotovitele: Výše uvedené práce budou provedeny v dohodnuté ceně a navrhovaném čase.		Podpis:	
Vyjádření objednatele:		Podpis:	
Závěrečné stanovisko:	Celková cena změnového listu č. 65:	20 974,00 Kč	
	s DPH 21%	25 378,54 Kč	

10.11.2021



V Praze dne:

Přílohy: 1 - rozpočet VCP 65 zpevněné plochy III (vjezd zásobování)
 2 - PD úprav

ROZPOČET

Stavba: ZŠ Nepomucká, Praha 5
Objekt: VCP 65 zámková dlažba II

Objednatel: Měst. část Praha 5
Zhotovitel: Dereza, s.r.o.
Místo:

Zpracoval: Waldhans
Datum: 20.10.2021

Č.	KCN	Kód položky	Popis	MJ	Množství celkem	Cena jednoková	Cena celkem	Cenová soustava
1	2	3	4	5	6	7	8	9

HSV Práce a dodávky HSV

18 895,05

1 Zemní práce

9 026,91

1	K	122151101	Odkopávky a prokopávky nezapažené ručně v hornině třídy těžitelnosti I skupiny 1 a 2 do 20 m3 2,1*3,85*0,25	m3	2,021	1 141,00	2 306,25	2021/II
2	K	162211311	Vodorovně přemístění výkopku nebo sypaniny stavebním kolečkem s vyprázdněním kolečka na hromady nebo do dopravního prostředku na vzdálenost do 10 m z horniny třídy těžitelnosti I, skupiny 1 až 3	m3	2,021	184,00	371,91	2021/II
3	K	162751117	Vodorovně přemístění výkopku nebo sypaniny po suchu na obvyklém dopravním prostředku, bez naložení výkopku, avšak se složením bez rozhrnutí z horniny třídy těžitelnosti I skupiny 1 až 3 na vzdálenost přes 9 000 do 10 000 m	m3	20,213	256,00	5 174,40	2021/II
4	K	167111101	Nakládání, skládání a překládání neulehlého výkopku nebo sypaniny ručně nakládání, z hornin třídy těžitelnosti I, skupiny 1 až 3	m3	2,021	328,00	662,97	2021/II
5	K	171201231	Poplatek za uložení stavebního odpadu na recyklační skládce (skládkovně) zeminy a kamení zatříděného do Katalogu odpadů pod kódem 17 05 04	t	2,021	253,00	511,38	2021/II

Komunikace pozemní

9 868,14

6	K	564671111	Podklad z kameniva hrubého drceného vel. 63-125 mm, s rozprostřením a zhutněním, po zhutnění tl. 250 mm 2,1*3,85*0,1	m2	0,809	232,00	187,57	2021/II
7	K	564811111	Podklad ze šterkodrti ŠD s rozprostřením a zhutněním, po zhutnění tl. 50 mm	m2	0,809	156,50	126,53	2021/II
8	K	591111111	Kladení zámkové dlažby, do lože do tl. 50 mm, s vyplněním spár 2,1*3,85	m2	8,085	460,00	3 719,10	2021/II
9	M	58381004	zámková dlažba, CSB CIHLA 8 standard 200/100/80, šedá	m2	8,894	380,00	3 379,53	2021/II-R
10		637311122	Okapový chodník z betonových chodníkových obrubníků stojatých lože beton	m	5,050	401,00	2 025,05	2021/II-R
11		59800000	Přesun hmot pro komunikace	%	94,378	4,56	430,36	2021/II-R

VRN Vedlejší rozpočtové náklady

2 078,95

VRN3 Zařízení staveniště

12		030001000	Zařízení staveniště	%	3,200	188,95	605,13	2020/II
----	--	-----------	---------------------	---	-------	--------	--------	---------

VRN4 Inženýrská činnost

13		045203000	Kompletační činnost	%	2,800	188,95	529,06	2020/II
----	--	-----------	---------------------	---	-------	--------	--------	---------

VRN7 Provozní vlivy

14		071002000	Provoz investora, třetích osob	%	0,500	188,95	94,48	2020/II
15		071003000	Provoz se stíženými provozními podmínkami	%	4,500	188,95	850,28	2020/II

Cena celkem (bez DPH)

20 974,00 Kč

Legenda:

2019/II	cena dle SOD (položky dle URS)
2021/II	nová cena (položky dle URS)
2021/II -R	nová cena (položky R)

ŘEŠENÍ PŘÍJEZDOVÉ KOMUNIKACE PRO JÍDELNU - ZÁMKOVÁ DLAŽBA

PŮDORYS 1.PP :

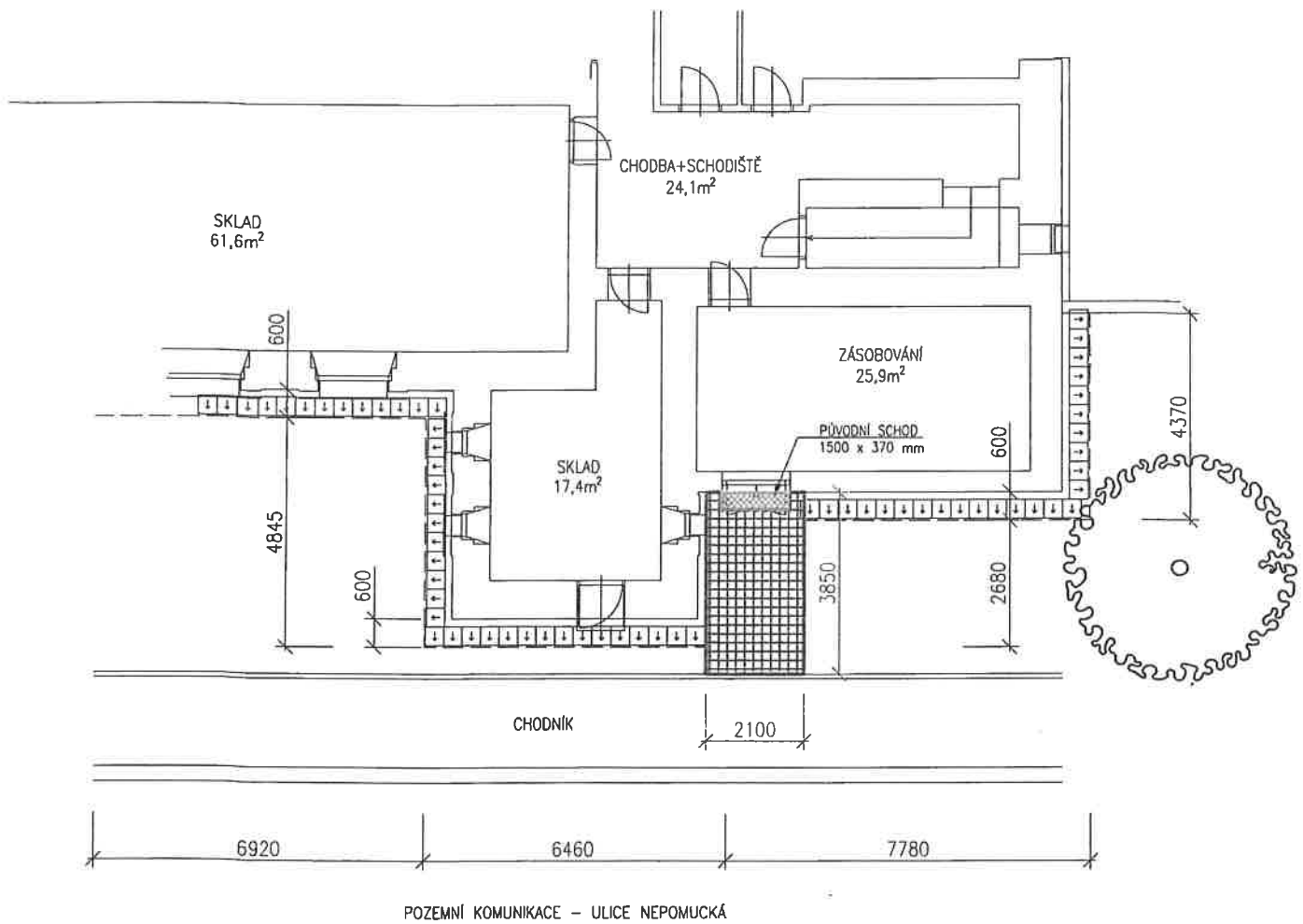

LEGENDA:

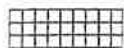

= ZÁMKOVÁ DLAŽBA "DOČASNÁ"

-CELKOVÁ VÝMĚRA PLOCHY DLAŽBY: 7,55 m²

V.Č: 1

DEREZA s.r.o.

1:150

ZŠ NEPOMUCKÁ, PRAHA 5

ZMĚNOVÝ LIST STAVBY

Stavba: **ZŠ Nepomuckého, zateplení objektu a výměna oken**

Dodatečná hydroizolace zdiva.

Pořadové číslo změnového listu:

53



Změna:

<input type="checkbox"/>
<input type="checkbox"/>
<input checked="" type="checkbox"/>

D - dokumentace

P - příprava

R - realizace

Stavební oddíl: Architektonicko stavební	Část: Ostatní výrobky																								
Popis změny: Při odkopání objektu pro spodní izolaci objektu bylo zjištěno, že toto zdivo je vlhké. Bylo rozhodnuto o dodatečné hydroizolaci tohoto zdiva.																									
Zdůvodnění změny: Dodatečná hydroizolace zdiva.																									
Posouzení změny - autorský dozor projektanta: Při odkopání objektu GDS byla zjištěna sanace zdiva, která se nedala předpokládat. AD doporučuje změnový list k odsouhlasení.																									
Posouzení změny - technický dozor <i>odsouhlaseno</i>	 																								
Dopady:	<table border="0"> <tr> <td>do projektové dokumentace:</td> <td>ne</td> <td>zpracovány</td> <td>ne</td> </tr> <tr> <td>do časového plánu:</td> <td>ano</td> <td>zpracovány</td> <td>ano, 21 dní</td> </tr> <tr> <td>do ceny: ano</td> <td>zvýšení o:</td> <td></td> <td>10 627,00 Kč</td> </tr> <tr> <td></td> <td>s DPH 21%</td> <td></td> <td>12 858,67 Kč</td> </tr> <tr> <td></td> <td>snížení o:</td> <td></td> <td>0 Kč</td> </tr> <tr> <td></td> <td>s DPH 21%</td> <td></td> <td>0 Kč</td> </tr> </table>	do projektové dokumentace:	ne	zpracovány	ne	do časového plánu:	ano	zpracovány	ano, 21 dní	do ceny: ano	zvýšení o:		10 627,00 Kč		s DPH 21%		12 858,67 Kč		snížení o:		0 Kč		s DPH 21%		0 Kč
do projektové dokumentace:	ne	zpracovány	ne																						
do časového plánu:	ano	zpracovány	ano, 21 dní																						
do ceny: ano	zvýšení o:		10 627,00 Kč																						
	s DPH 21%		12 858,67 Kč																						
	snížení o:		0 Kč																						
	s DPH 21%		0 Kč																						
1 ze 2																									

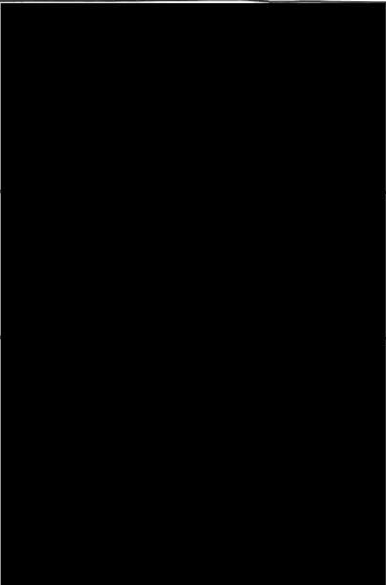
Navrhovatel změny : Souhlasí s objemem prací, cenovou kalkulací.		Podpis:	
Věcná kontrola:	Cenová kontrola:		
Vyjádření zhotovitele: Výše uvedené práce budou provedeny v dohodnuté ceně a navrhovaném čase.		Podpis:	
Vyjádření objednatele:		Podpis:	
		<i>16. 11. 2021</i>	
Závěrečné stanovisko:		Celková cena změnového listu č. 53:	10 627,00 Kč
		s DPH 21%	12 858,67 Kč

V Praze dne:

Přílohy: 1 - rozpočet VCP 53 dodatečná hydroizolace zdiva
 2 - PD hydroizolace

ROZPOČET

Stavba: ZŠ Nepomucká, Praha 5

Objekt: VCP 53 dodatečná hydroizolace obvodového zdiva

Objednatel: Měst. část Praha 5

Zhotovitel: Dereza, s.r.o.

Místo:

Zpracoval: Waldhans

Datum: 30. 9.2021

Č.	KCN	Kód položky	Popis	MJ	Množství celkem	Cena jednotková	Cena celkem
1	2	3	4	5	6	7	8

6 Úpravy povrchů 5 527,20

1		622821012	Vnější sanační omítka pro vlhké a zasolené zdivo prováděná ručně obvod objektu x výška. 14*0,5	m2	7,000	789,60	5 527,20
---	--	-----------	---	----	-------	--------	----------

711 Izolace proti vodě, vlhkosti a plynům 4 046,46

2		711113127	Izolace proti vlhkosti svislá za studena těsnicí stěrkou jednosložkovou na bázi cementu	m2	7,000	283,12	1 981,84
3		204600001	AQUAFIN-2K/M-PLUS, 35kg 7*3,5	kg	24,500	84,27	2 064,62

VRN Vedlejší rozpočtové náklady 1 053,34

VRN3 Zařízení staveniště

4		030001000	Zařízení staveniště	%	3,200	95,74	306,60
---	--	-----------	---------------------	---	-------	-------	--------

VRN4 Inženýrská činnost

5		045203000	Kompletační činnost	%	2,800	95,74	268,06
---	--	-----------	---------------------	---	-------	-------	--------

VRN7 Provozní vlivy

6		071002000	Provoz investora, třetích osob	%	0,500	95,74	47,87
7		071003000	Provoz se stíženými provozními podmínkami	%	4,500	95,74	430,81

Cena celkem (bez DPH)

10 627,00 Kč

PŮDORYS 1.PP - DODATEČNÁ IZOLACE

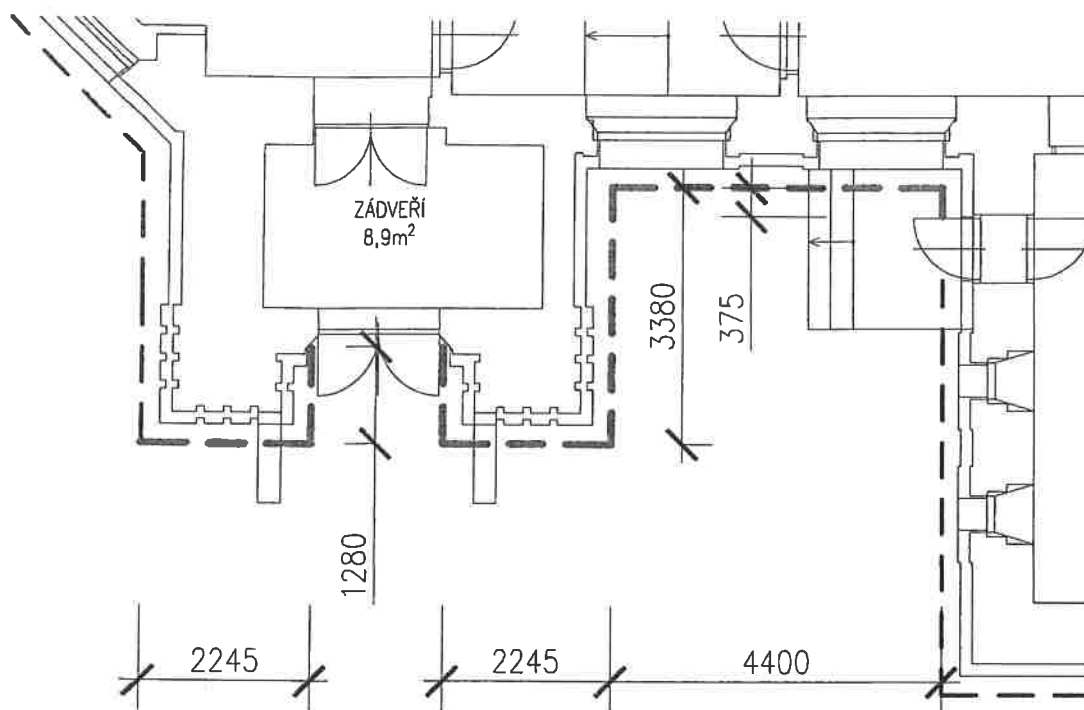

LEGENDA :



= DVOUSLOŽKOVÁ FLEXIBILNÍ HYDROIZOLACE : AQUAFIN -2K
- VÝMĚRA: 7 m²

V.Č: 1

DEREZA s.r.o.

1:100

ZŠ NEPOMUCKÁ, PRAHA 5